

# XTR20

Tiltrotator 15-20 ton



## Högpresterande tiltrotator för grävmaskiner mellan 15 och 20 ton

Steelwrist tredje generations tiltrotatorer, introducerade 2024, har överlägsen tiltgeometri, LockSense-patenterad säkerhetslösning för redskapslåsnings och OptiLube – ett inbyggt smörjsystem. Dessa är bara några få av de tekniska framstegen i den tredje generationens tiltrotatorer. Självklart har även denna generation låg bygghöjd som är typiskt för Steelwrist tiltrotatorer.

Med en mellanstor grävmaskin kan du ta dig an projekt av varierande storlek, från småskaliga markarbeten till vägarbete eller grundarbeten på byggarbetsplatser. XTR20 tiltrotator förbättrar grävmaskinens effektivitet eftersom den möjliggör att du kan rotera ett arbetsverktyg 360 grader och luta 45 grader i varje riktning, med en överlägsen precision och kontrollerbarhet. Detta underlättar arbetet och gör dig flexibel för att ta dig an en mängd utmanande nya jobb.

### Avancerad tiltgeometri för smidig användning

Vår design minimerar cylindrarnas spridning genom hela tilslaget, vilket ger en smidig och momentstark rörelse. Den förfinade positionen av tiltcylindrarna förhindrar krockar med grävmaskinens sticka, vilket förbättrar funktionaliteten och användarvänligheten.

### Ett språng framåt i säkerhet med LockSense-teknologi

Tiltrotatorn är utrustad med vår patenterade LockSense-teknologi – ett toppmodernt sensorsystem för säker låsning av arbetsverktyg. Den trådlösa designen förhindrar att kablar och kontakter utsätts för den tuffa miljön.

### Enkel smörjning med OptiLube

Det inbyggda OptiLube-systemet sköter smörjningen automatiskt, vilket säkerställer optimal prestanda. Smörjmedlet som används är speciellt utvecklat för Steelwrist tiltrotatorer och minskar friktionen vilket förlänger livslängden. OptiLube är integrerat i tiltrotatorns styrsystem, vilket möjliggör kontinuerlig övervakning av smörjprestandan och varningar när det är dags att byta smörjmedelspatron.

### Modulär design för SQ/Open-S-uppgraderingar

Tiltrotatorn är tillgänglig med fästen som följer den symmetriska standarden (S-standard), vilket är den snabbast växande standarden internationellt. Tack vare den modulära designen är det möjligt att uppgradera tiltrotatorn från S till SQ. Steelwrist SQ är vår högpresterande teknik för automatiska oljeanslutningar som används för att enkelt byta och ansluta hydrauliska redskap på grävmaskinen. Självklart så är alla SQ-produkter kompatibla med Open-S-standarderna.

### Enklare installationer med guide-app

Vår intuitiva mobilapp förenklar installationsprocessen för tiltrotatorn. Den ger steg-för-steg instruktioner på de flesta språk, vilket gör installationen enkel och användarvänlig.

### Styrsystem

Tiltrotatorn levereras med det avancerade styrsystemet Quantum, där ergonomi, enkel installation, bränsleeffektivitet, fjärrsupport och automatisk verktygsigenkänning, är viktiga delar av systemet.



### **Grip med ökad räckvidd och funktionalitet (tillval)**

Nedåtvinklad 3-fingergrip ökar räckvidden på din maskin. Med dess förbättrade geometri ger den dig en bred öppning och nästan fullständig stängning, och den hanterar objekt med oöverträffad precision. Den robusta designen, inklusive stadiga cylinderskydd, säkerställer driftsäkerheten i alla dina arbeten.

## 🔧 Teknisk specifikation

Maskingränssnitt	S60	SQ60	DF	DF
Tiltrotator snabbfäste	S60	SQ60	S60	SQ60
Maskinvikt [ton]	15-20	15-20	15-20	15-20
Max brytmoment [kNm]	180	180	180	180
Vikt från [kg]	540	540	540	540
Bygghöjd [mm]	557	557	598	598
Längd [mm]	812	812	930	930
Bredd cylindrar [mm]	799	799	799	799
Höjd cylinder [mm]	510	510	510	510
Max tiltvinkel [grader]	±45	±45	±45	±45
Maxbredd sticka [mm]	-	-	335	335
Axeldiameter sticka [mm]	-	-	60-80	60-80
Axelavstånd [cc-mått] [mm]	-	-	300-500	300-500
Tiltmoment [kNm]	41,3	41,3	41,3	41,3
Rotationsmoment [kNm]	9,2	9,2	9,2	9,2
Hydrauliska extrafunktioner med grip	1	1	1	1
Hydrauliska extrafunktioner utan grip	2	2	2	2
Lyftkrok [ton]	-	-	8	8
Oljeflöde [l/min]	100	100	100	100
Max tryck [bar]	210	210	210	210
Max tryck extrafunktioner [bar]	350	350	350	350
Säkerhetslösning	LockSense	LockSense	LockSense	LockSense

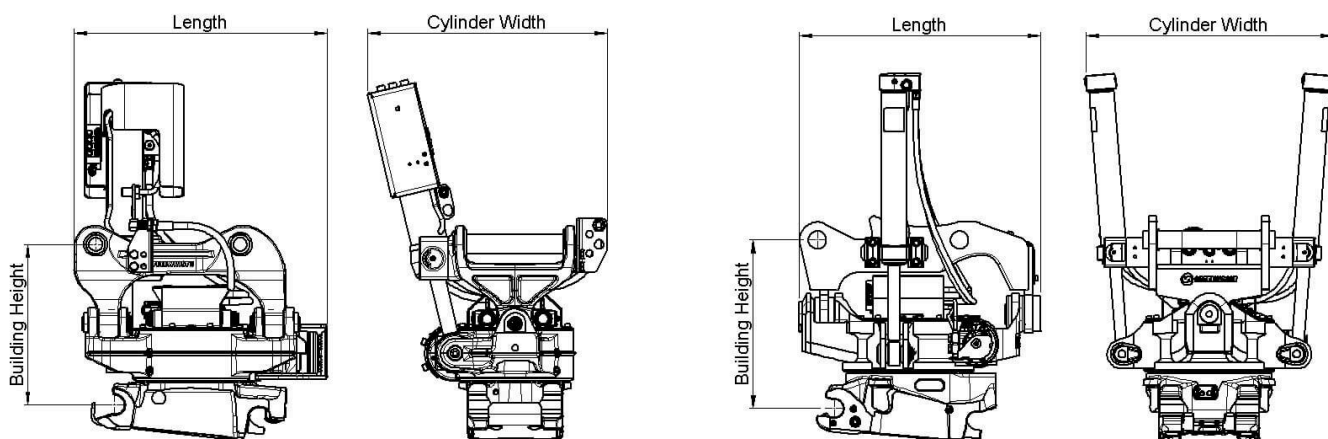



# Work tools and Open-S – the world industry standard for fully automatic quick couplers



The Symmetrical Quick Coupler standard for excavators (the S-Standard) is an industry standard that was originally defined in 2006 by the Swedish Trade Association for Suppliers of Mobile Machines.

The Symmetrical standard, which is an open standard not controlled by one specific manufacturer, has since its inception grown to become a well-known coupler standard on the international market. The demand for quick couplers with integrated hydraulic couplings and electrical connectors, so called Fully Automatic Quick Couplers continue to grow.

In order to achieve interchangeability the request for a standardized and well-defined interface is therefore apparent.

As fully Automatic Quick Couplers have more intricate functions than a standard Mechanical Quick Coupler it is crucial that also non hydraulic work tools include certain features such as hardened shafts and cover plates etc. The purpose of this document is to define the technical dimensions for mechanical (non fully hydraulic) work tools to be used with Open-S Quick Couplers.

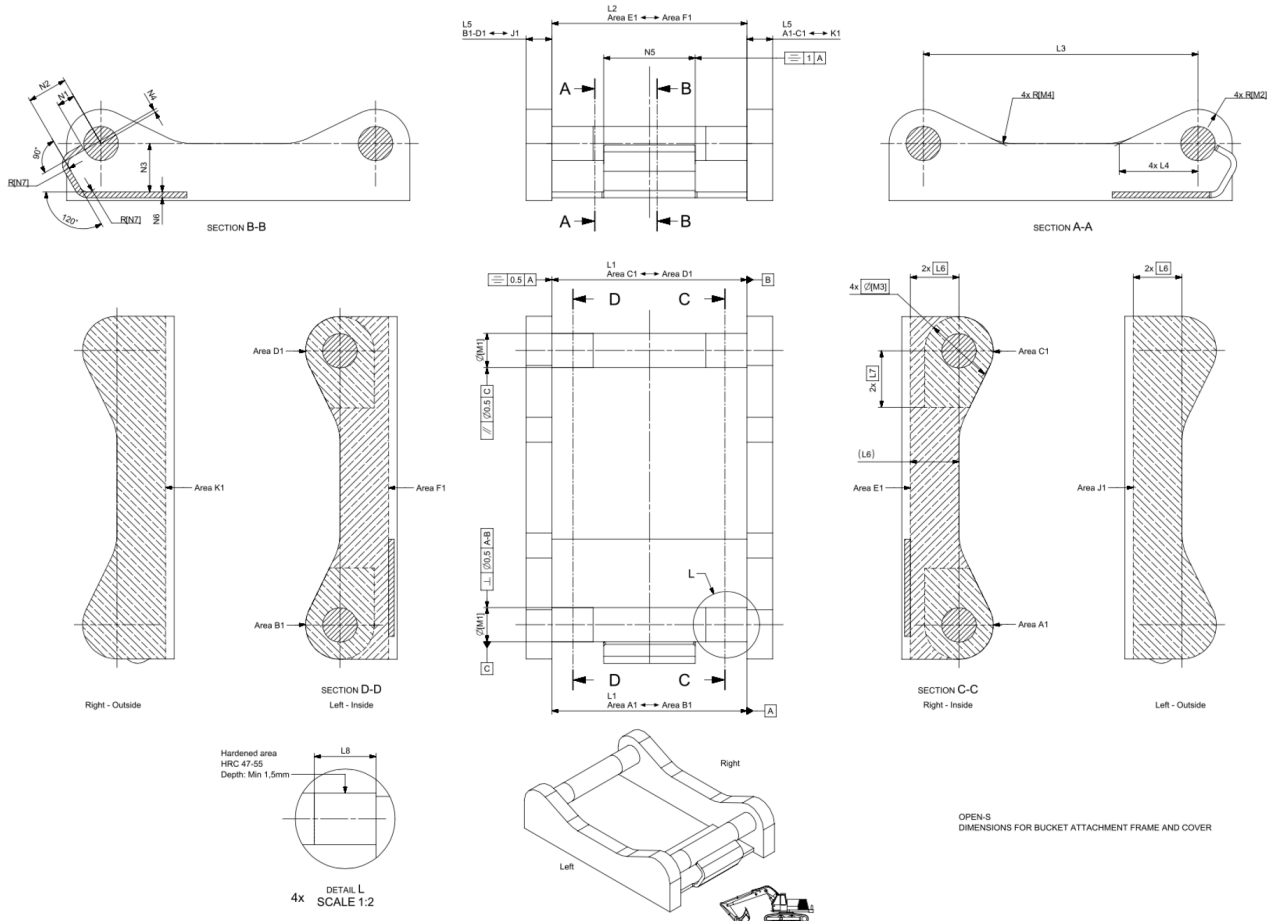

OPEN-S DIMENSIONS FOR BUCKET ATTACHMENT FRAME AND COVER

	L1 Width	L2 C. Width	L3 C-C	L4	L5 Thickn.	L6 Tol. area	L7 Tol. area	L8 Hardening	M1 Shaft D	M2 Radius	M3 Tol Area	M4	N1	N2	N3	N4 Offset	N5 Width	N6 Rec Th.	N7 Radius
<b>OS45M</b>	291,5 +1/-0,5	291 Min	430,25 +/-0,25	100 +/-2	40 Max	70	85	60 Min	45 f8	45 Max	90	30 +/-2	23,5 +/-1	65 +/-1	70 Min	8 +/-1	140 +/-1	8	15 Max
<b>OS50M</b>	271,5 +1/-0,5	271 Min	430,25 +/-0,25	100 +/-2	40 Max	70	85	70 Min	50 f8	45 Max	90	30 +/-2	26 +/-1	65 +/-1	70 Min	8 +/-1	140 +/-1	8	15 Max
<b>OS60M</b>	341,5 +1/-0,5	341 Min	480,25 +/-0,25	137,5 +/-2	45 Max	85	100	75 Min	60 f8	60 Max	120	30 +/-2	31 +/-1	70 +/-1	85 Min	6 +/-1	160 +/-1	10	20 Max
<b>OS65M</b>	441,5 +1/-0,5	441 Min	530,25 +/-0,25	152,5 +/-2	55 Max	90	110	90 Min	65 f8	65 Max	130	30 +/-2	33,5 +/-1	83 +/-1	90 Min	6 +/-1	230 +/-1	10	20 Max
<b>OS70M</b>	451,5 +1/-0,5	451 Min	600,25 +/-0,25	205 +/-2	55 Max	115	115	95 Min	70 f8	75 Max	150	50 +/-2	36 +/-1	90 +/-1	115 Min	7 +/-1	225 +/-1	12	30 Max
<b>OS70/55M</b>	551,5 +1/-0,5	551 Min	600,25 +/-0,25	205 +/-2	55 Max	115	115	95 Min	70 f8	75 Max	150	50 +/-2	36 +/-1	102 +/-1	115 Min	5 +/-1	320 +/-1	12	30 Max
<b>OS80M</b>	591,5 +1/-0,5	591 Min	670,25 +/-0,25	220 +/-2	65 Max	135	135	120 Min	80 f8	90 Max	180	50 +/-2	41 +/-1	110 +/-1	135 Min	8 +/-1	310 +/-1	15	30 Max
<b>OS90M</b>	751,5 +1/-0,5	751 Min	750,25 +/-0,25	225 +/-2	80 Max	155	150	160 Min	90 f8	110 Max	220	50 +/-2	46 +/-1	130 +/-1	155 Min	2 +/-1	400 +/-1	15	30 Max

Standardization by the Open-S Alliance. Revision A, May 17, 2021 | For more information please see [www.opens.org](http://www.opens.org)