

XTR2

Tiltrotator 0-2 ton

En tiltrotator för de minsta grävmaskinerna

Steelwrist små tiltrotatorer är utvecklade med fokus på smidighet, bygghöjd och vikt som är så viktigt för kompaktmaskiner. XTR2 hamnar storleksmässigt mellan det minsta TCX-tiltfästet för grävmaskiner under 2 ton, och X04 för grävmaskiner från 2,5 till 4 ton. En kompaktmaskin med en tiltrotator är ett bra val för arbetsplatser som är trånga och hårt trafikerade i tätbebyggda områden. Speciellt där markpersonal och förbipasserande är i nära anslutning till maskinen hela tiden. En tiltrotator ger mer manövrerbarheten i känsliga områden, samtidigt som man ökar maskinens mångsidighet och effektivitet.

XTR2 har ett antal innovativa designlösningar och finns som direktinfäst eller med S30-fäste i överdelen för montering på grävmaskinen. Fästessidan (underdelen) av tiltrotatorn finns med hydraulisk S30-låsning. Versionen med hydrauliskt lås och med integrerad Front Pin Hook är troligen den enda tiltrotatorn i denna klass med säkerhetslås som uppfyller CE-kraven. Direktinfästa tiltrotator väljs ofta för kompakta grävmaskiner, där tiltrotatorn är permanent monterad på stickan.



Ett särskilt anpassat redskapsprogram

Med en komplett uppsättning Steelwrist S30-redskap för XTR2, som till exempel planer-, gräv-, kabel- och v-profilskopa, multigrip, asfaltskärare och rivtand, blir grävmaskinen en effektiv och mångsidig redskapsbärare som klarar arbeten inom flera olika områden.

Styrssystem

Steelwrist levererar två typer av styrssystem. QuantumConnect-plattformen, med komponenter i absolut framkant, gör installation och styrning av tiltrotatorn enklare än någonsin. Plattformen inkluderar InstallMate och QuantumConnect-apparna, och med sofistikerad uppkoppling är systemet alltid uppdaterat. Fyrslangssystem med proportionalstyrning från maskin är ett enklare styrssystem.

🔧 Tekniska specificationer

Tiltrotator	XTR2	XTR2		
Maskingränssnitt	S30	DF		
Tiltrotator snabbfäste	S30	S30		
Maskinvikt [ton]	0-2	0-2		
Max brytmoment [kNm]	28	28		
Vikt från [kg]	80	80		
Bygghöjd [mm]	273	273		
Längd [mm]	444	444		
Bredd cylindrar [mm]	367	335		
Höjd cylinder [mm]	230	230		
Max tiltvinkel [grader]	±40	±40		
Maxbredd sticka [mm]	–	125		
Axeldiameter sticka [mm]	–	25-35		
Axelavstånd [cc-mått] [mm]	–	85-185		
Tiltmoment [kNm]	4,7	4,7		
Rotationsmoment [kNm]	1,4	1,4		
Hydrauliska extrafunktioner med grip	–	–		
Hydrauliska extrafunktioner utan grip	1	1		
Lyftkrok [ton]	–	0,75		
Oljeflöde [l/min]	20	20		
Max tryck [bar]	210	210		
Max tryck extrafunktioner [bar]	–	–		
Säkerhetslösning	FPH	FPH		

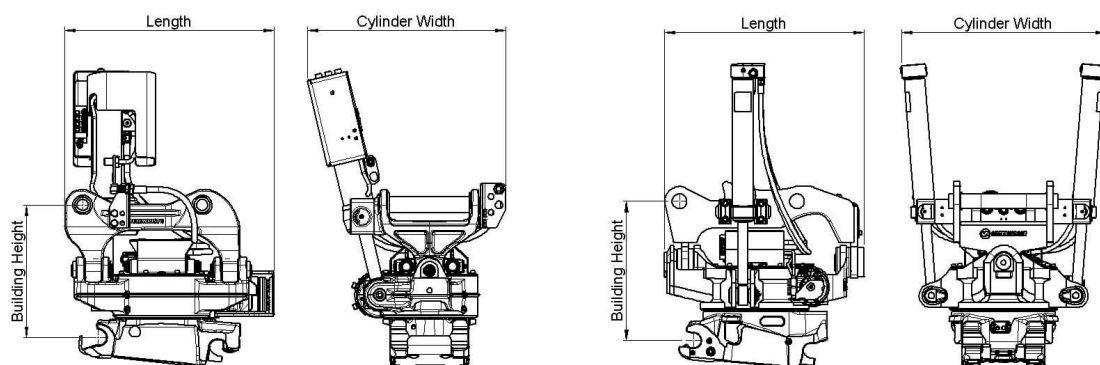

Work tools and Open-S – the world industry standard for fully automatic quick couplers



The Symmetrical Quick Coupler standard for excavators (the S-Standard) is an industry standard that was originally defined in 2006 by the Swedish Trade Association for Suppliers of Mobile Machines.

In order to achieve interchangeability the request for a standardized and well-defined interface is therefore apparent.

The Symmetrical standard, which is an open standard not controlled by one specific manufacturer, has since its inception grown to become a well-known coupler standard on the international market. The demand for quick couplers with integrated hydraulic couplings and electrical connectors, so called Fully Automatic Quick Couplers continue to grow.

As fully Automatic Quick Couplers have more intricate functions than a standard Mechanical Quick Coupler it is crucial that also non hydraulic work tools include certain features such as hardened shafts and cover plates etc. The purpose of this document is to define the technical dimensions for mechanical (non fully hydraulic) work tools to be used with Open-S Quick Couplers.



OPEN-S DIMENSIONS FOR BUCKET ATTACHMENT FRAME AND COVER

	L1 Width	L2 C. Width	L3 C-C	L4	L5 Thickn.	L6 Tot. area	L7 Tot. area	L8 Hardening	M1 Shaft D	M2 Radius	M3 Tot Area	M4	N1	N2	N3	N4 Offset	N5 Width	N6 Rec Th.	N7 Radius
OS45M	291.5 +1/-0.5	291 Min	430.25 +/-0.25	100 +/-2	40 Max	70	85	60 Min	45 f8	45 Max	90	30 +/-2	23.5 +/-1	65 +/-1	70 Min	8 +/-1	140 +/-1	8	15 Max
OS50M	271.5 +1/-0.5	271 Min	430.25 +/-0.25	100 +/-2	40 Max	70	85	70 Min	50 f8	45 Max	90	30 +/-2	26 +/-1	65 +/-1	70 Min	8 +/-1	140 +/-1	8	15 Max
OS60M	341.5 +1/-0.5	341 Min	480.25 +/-0.25	137.5 +/-2	45 Max	85	100	75 Min	60 f8	60 Max	120	30 +/-2	31 +/-1	70 +/-1	85 Min	6 +/-1	160 +/-1	10	20 Max
OS65M	441.5 +1/-0.5	441 Min	530.25 +/-0.25	152.5 +/-2	55 Max	90	110	90 Min	65 f8	65 Max	130	30 +/-2	33.5 +/-1	83 +/-1	90 Min	6 +/-1	230 +/-1	10	20 Max
OS70M	451.5 +1/-0.5	451 Min	600.25 +/-0.25	205 +/-2	55 Max	115	115	95 Min	70 f8	75 Max	150	50 +/-2	36 +/-1	90 +/-1	115 Min	7 +/-1	225 +/-1	12	30 Max
OS70/55M	551.5 +1/-0.5	551 Min	600.25 +/-0.25	205 +/-2	55 Max	115	115	95 Min	70 f8	75 Max	150	50 +/-2	36 +/-1	102 +/-1	115 Min	5 +/-1	320 +/-1	12	30 Max
OS80M	591.5 +1/-0.5	591 Min	670.25 +/-0.25	220 +/-2	65 Max	135	135	120 Min	80 f8	90 Max	180	50 +/-2	41 +/-1	110 +/-1	135 Min	8 +/-1	310 +/-1	15	30 Max
OS90M	751.5 +1/-0.5	751 Min	750.25 +/-0.25	225 +/-2	80 Max	155	150	160 Min	90 f8	110 Max	220	50 +/-2	46 +/-1	130 +/-1	155 Min	2 +/-1	400 +/-1	15	30 Max

Standardization by the Open-S Alliance. Revision A, May 17, 2021 | For more information please see www.opens.org

