

XTR2

Tiltrotator 0-2 (tony)

Tiltrotator do najmniejszych koparek

Małe tiltrotatory Steelwrist zostały opracowane z naciskiem na elastyczność, niską wysokość zabudowy i niewielką masę, co jest niezwykle istotne w przypadku koparek kompaktowych. Model XTR2 jest pozycjonowany pomiędzy najmniejszym szybkozłączem uchylnym TCX dla maszyn o masie poniżej 2 ton a tiltrotatorem X04 dla koparek o masie od 2,5 do 4 ton. Koparka kompaktowa z tiltrotatorem to doskonały wybór do prac budowlanych w zatłoczonych i ciasnych przestrzeniach miejskich, gdzie w pobliżu ciągle poruszają się ludzie. Tiltrotator zapewnia większą zwrotność w obszarach wymagających ostrożności, oferując jednocześnie doskonałe możliwości w zakresie prac ziemnych i zwiększając wydajność koparki.

Tiltrotator XTR2 posiada szereg innowacyjnych rozwiązań konstrukcyjnych i jest dostępny w wersji z mocowaniem stałym (Direct Fit) lub z górnym złączem w standardzie S30 do połączenia z maszyną.

Od spodu tiltrotator jest wyposażony w szybkozłącze w standardzie S30 z ryglowaniem hydraulicznym. Wersja z blokadą hydrauliczną i zintegrowanym hakiem zabezpieczającym (Front Pin Hook) to prawdopodobnie jedyny tiltrotator w tej klasie, którego system bezpieczeństwa narzędzi roboczych spełnia wymagania normy CE. Konfiguracja z mocowaniem stałym (Direct Fit) jest często wybierana w przypadku koparek kompaktowych, gdzie tiltrotator jest montowany na stałe bezpośrednio na ramieniu maszyny.

Zoptymalizowana gama narzędzi roboczych

Dzięki kompletnemu zestawowi narzędzi roboczych Steelwrist S30 dla tiltrotatora XTR2 – takim jak łyżki (do niwelowania, do kopania, do kabli, trapezowa), chwytak wielofunkcyjny, nóż do cięcia asfaltu i zrywak – koparka staje się wydajnym i wszechstronnym nośnikiem narzędzi, gotowym do pracy w szerokim zakresie zastosowań.

Systemy sterowania

Steelwrist dostarcza dwa rodzaje systemów sterowania tiltrotatorem. Platforma QuantumConnect, oparta na najnowocześniejszych podzespołach, sprawia, że instalacja i obsługa tiltrotatora są łatwiejsze niż kiedykolwiek. Platforma obejmuje aplikacje InstallMate i QuantumConnect, a dzięki zaawansowanej łączności system jest zawsze aktualny. Drugim, bardziej podstawowym systemem jest czteroprzewodowe (4-węzowe) sterowanie proporcjonalne.



🔧 Specyfikacja techniczna

Tiltrotator	XTR2	XTR2		
Interfejs maszyny	S30	DF		
Szybkość Tiltrotatora	S30	S30		
Ciężar maszyny [ton]	0-2	0-2		
Maksymalny moment obrotowy [kNm]	28	28		
Waga od [kg]	80	80		
Wysokość budynku [mm]	273	273		
Długość [mm]	444	444		
Szerokość cylindra [mm]	367	335		
Wysokość cylindra [mm]	230	230		
Maksymalny kąt pochylenia [stopnie]	±40	±40		
Maksymalna szerokość ramienia łyżki [mm]	-	125		
Średnica sworznia [mm]	-	25-35		
Odległość pinów [cc-measure] [mm]	-	85-185		
Moment przechyłu [kNm]	4,7	4,7		
Moment obrotowy [kNm]	1,4	1,4		
Dodatki hydrauliczne z uchwytem	-	-		
Dodatki hydrauliczne bez uchwyty	1	1		
Podnośnik [ton]	-	0,75		
Przepływ oleju [l/min]	20	20		
Maksymalne ciśnienie [bar]	210	210		
Maks. ciśnienie oddzielnego AUX [bar]	-	-		
Rozwiązanie bezpieczeństwa	FPH	FPH		

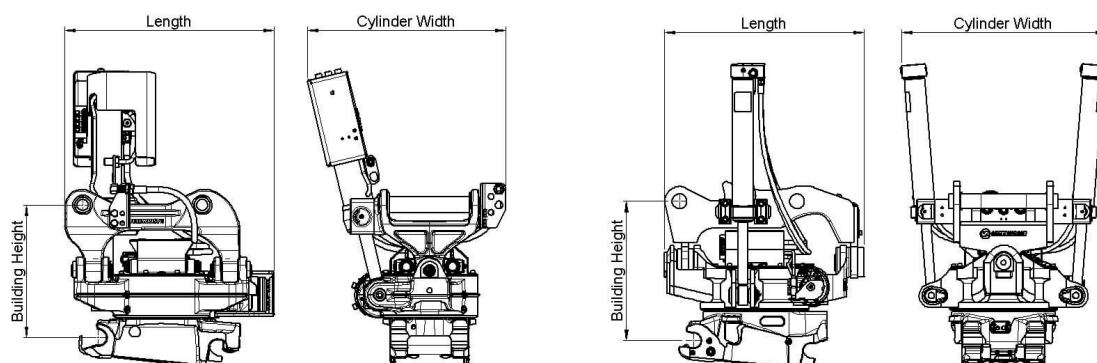

Work tools and Open-S – the world industry standard for fully automatic quick couplers



The Symmetrical Quick Coupler standard for excavators (the S-Standard) is an industry standard that was originally defined in 2006 by the Swedish Trade Association for Suppliers of Mobile Machines.

In order to achieve interchangeability the request for a standardized and well-defined interface is therefore apparent.

The Symmetrical standard, which is an open standard not controlled by one specific manufacturer, has since its inception grown to become a well-known coupler standard on the international market. The demand for quick couplers with integrated hydraulic couplings and electrical connectors, so called Fully Automatic Quick Couplers continue to grow.

As fully Automatic Quick Couplers have more intricate functions than a standard Mechanical Quick Coupler it is crucial that also non hydraulic work tools include certain features such as hardened shafts and cover plates etc. The purpose of this document is to define the technical dimensions for mechanical (non fully hydraulic) work tools to be used with Open-S Quick Couplers.



OPEN-S DIMENSIONS FOR BUCKET ATTACHMENT FRAME AND COVER

	L1 Width	L2 C. Width	L3 C-C	L4	L5 Thicken.	L6 Tol. area	L7 Tol. area	L8 Hardening	M1 Shaft D	M2 Radius	M3 Tol Area	M4	N1	N2	N3	N4 Offset	N5 Width	N6 Rec Th.	N7 Radius
OS45M	291.5 +1/-0.5	291 Min	430.25 +/-0.25	100 +/-2	40 Max	70	85	60 Min	45 f8	45 Max	90	30 +/-2	23.5 +/-1	65 +/-1	70 Min	8 +/-1	140 +/-1	8	15 Max
OS50M	271.5 +1/-0.5	271 Min	430.25 +/-0.25	100 +/-2	40 Max	70	85	70 Min	50 f8	45 Max	90	30 +/-2	26 +/-1	65 +/-1	70 Min	8 +/-1	140 +/-1	8	15 Max
OS60M	341.5 +1/-0.5	341 Min	480.25 +/-0.25	137.5 +/-2	45 Max	85	100	75 Min	60 f8	60 Max	120	30 +/-2	31 +/-1	70 +/-1	85 Min	6 +/-1	160 +/-1	10	20 Max
OS65M	441.5 +1/-0.5	441 Min	530.25 +/-0.25	152.5 +/-2	55 Max	90	110	90 Min	65 f8	65 Max	130	30 +/-2	33.5 +/-1	83 +/-1	90 Min	6 +/-1	230 +/-1	10	20 Max
OS70M	451.5 +1/-0.5	451 Min	600.25 +/-0.25	205 +/-2	55 Max	115	115	95 Min	70 f8	75 Max	150	50 +/-2	36 +/-1	90 +/-1	115 Min	7 +/-1	225 +/-1	12	30 Max
OS70/55M	551.5 +1/-0.5	551 Min	600.25 +/-0.25	205 +/-2	55 Max	115	115	95 Min	70 f8	75 Max	150	50 +/-2	36 +/-1	102 +/-1	115 Min	5 +/-1	320 +/-1	12	30 Max
OS80M	591.5 +1/-0.5	591 Min	670.25 +/-0.25	220 +/-2	65 Max	135	135	120 Min	80 f8	90 Max	180	50 +/-2	41 +/-1	110 +/-1	135 Min	8 +/-1	310 +/-1	15	30 Max
OS90M	751.5 +1/-0.5	751 Min	750.25 +/-0.25	225 +/-2	80 Max	155	150	160 Min	90 f8	110 Max	220	50 +/-2	46 +/-1	130 +/-1	155 Min	2 +/-1	400 +/-1	15	30 Max

Standardization by the Open-S Alliance. Revision A, May 17, 2021 | For more information please see www.opens.org

