

XTR2

Tiltrotators 0-2 ton

Een tiltrotator voor de kleinste graafmachines

Steelwrist kleine tiltrotators zijn ontwikkeld met een focus op flexibiliteit, bouwhoogte en een laag gewicht, dat zo belangrijk is voor compacte graafmachines. De XTR2 is gepositioneerd tussen het kleinste TCX

kantelstuk voor machines onder de 2 ton en de X04 tiltrotator voor graafmachines van 2,5 tot 4 ton. Een compacte graafmachine met tiltrotator is een goede keuze voor bouwwerkzaamheden op drukke en krappe locaties in de stad, met werknemers en burgers in de buurt. De tiltrotator zorgt voor meer manoeuvreerbaarheid in een gevoelig gebied, terwijl hij uitstekende grondverzetcapaciteiten en efficiëntie voor de graafmachine levert.

De XTR2 tiltrotator heeft een aantal innovatieve kenmerken en wordt geleverd met een Direct Fit of een S30 ophanging voor aansluiting op de graafmachine. De snelwissel (onderkant) van de tiltrotator is beschikbaar in een hydraulische vergrendelingsversie voor S30. De versie met hydraulische wissel en de geïntegreerde Front Pin Hook is waarschijnlijk de enige tiltrotator in deze klasse die de veiligheid biedt om aan de CE-vereisten te voldoen. Bij compacte graafmachines wordt vaak gekozen voor een Direct Fit-configuratie, waarbij de tiltrotator permanent aan de lepelarm is gemonteerd.

Geoptimaliseerd assortiment uitrustingsstukken

Met een complete set Steelwrist S30 uitrustingsstukken voor de XTR2 tiltrotator, zoals een brede-, dieplepel-, sleuven- en taludbak, multi grijper, asfaltfrees en ripper, verandert de graafmachine in een efficiënte en veelzijdige gereedschapsdrager die werkt in een breed scala aan toepassingen.

Besturingssystemen

Steelwrist levert twee soorten tiltrotatorbesturingssystemen. Dankzij het QuantumConnect-platform met ultramoderne componenten is de installatie en bediening van de tiltrotator eenvoudiger dan ooit. Het platform omvat de apps InstallMate en QuantumConnect en dankzij geavanceerde connectiviteit is het systeem altijd up-to-date. De proportionele machinebesturing met vier slangen is het meer basale systeem.



🔧 Technische specificatie

Tiltrotator	XTR2	XTR2		
Machine koppeling	S30	DF		
Tiltrotator snelwissel	S30	S30		
Machine gewicht [ton]	0-2	0-2		
Maximaal opbrekkoppel [kNm]	28	28		
Gewicht vanaf [kg]	80	80		
Hoogte (opbouwhoogte) [mm]	273	273		
Lengte [mm]	444	444		
Breedte cilinders [mm]	367	335		
Hoogte cilinder [mm]	230	230		
Maximale kantelhoek [graden]	±40	±40		
Stickbreedte [mm]	-	125		
Pin diameter [mm]	-	25-35		
Wielbasis [cc-afstand] [mm]	-	85-185		
Kantelkoppel [kNm]	4,7	4,7		
Rotatiekoppel [kNm]	1,4	1,4		
Hydraulische extra funct.AUX met grijper	-	-		
Hydraulische extra funct.AUX zonder grijper	1	1		
Hijshaak [ton]	-	0,75		
Olie flow [l/min]	20	20		
Max. druk [bar]	210	210		
Max. druk separate extra funct. AUX [bar]	-	-		
Veiligheidsoplossing	FPH	FPH		

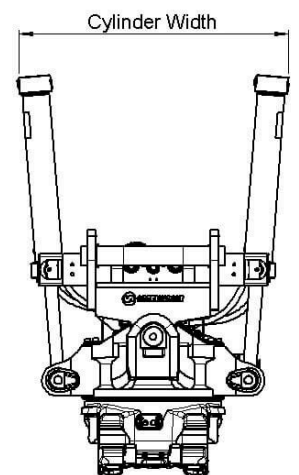
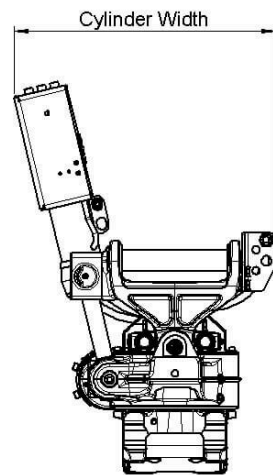
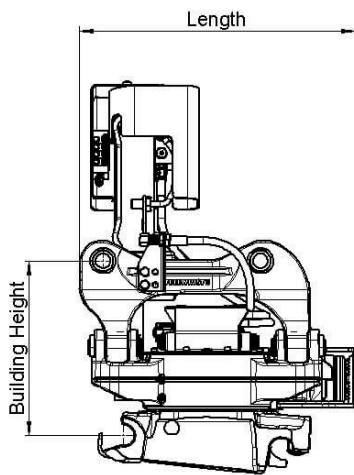

Work tools and Open-S – the world industry standard for fully automatic quick couplers



The Symmetrical Quick Coupler standard for excavators (the S-Standard) is an industry standard that was originally defined in 2006 by the Swedish Trade Association for Suppliers of Mobile Machines.

In order to achieve interchangeability the request for a standardized and well-defined interface is therefore apparent.

The Symmetrical standard, which is an open standard not controlled by one specific manufacturer, has since its inception grown to become a well-known coupler standard on the international market. The demand for quick couplers with integrated hydraulic couplings and electrical connectors, so called Fully Automatic Quick Couplers continue to grow.

As fully Automatic Quick Couplers have more intricate functions than a standard Mechanical Quick Coupler it is crucial that also non hydraulic work tools include certain features such as hardened shafts and cover plates etc. The purpose of this document is to define the technical dimensions for mechanical (non fully hydraulic) work tools to be used with Open-S Quick Couplers.



OPEN-S DIMENSIONS FOR BUCKET ATTACHMENT FRAME AND COVER

	L1 Width	L2 C. Width	L3 C-C	L4	L5 Thickn.	L6 Tol. area	L7 Tol. area	L8 Hardening	M1 Shaft D	M2 Radius	M3 Tol Area	M4	N1	N2	N3	N4 Offset	N5 Width	N6 Rec Th.	N7 Radius
OS45M	291,5 +1/-0,5	291 Min	430,25 +/-0,25	100 +/-2	40 Max	70	85	60 Min	45 F8	45 Max	90	30 +/-2	23,5 +/-1	65 +/-1	70 Min	8 +/-1	140 +/-1	8	15 Max
OS50M	271,5 +1/-0,5	271 Min	430,25 +/-0,25	100 +/-2	40 Max	70	85	70 Min	50 F8	45 Max	90	30 +/-2	26 +/-1	65 +/-1	70 Min	8 +/-1	140 +/-1	8	15 Max
OS60M	341,5 +1/-0,5	341 Min	480,25 +/-0,25	137,5 +/-2	45 Max	85	100	75 Min	60 F8	60 Max	120	30 +/-2	31 +/-1	70 +/-1	85 Min	6 +/-1	160 +/-1	10	20 Max
OS65M	441,5 +1/-0,5	441 Min	530,25 +/-0,25	152,5 +/-2	55 Max	90	110	90 Min	65 F8	65 Max	130	30 +/-2	33,5 +/-1	83 +/-1	90 Min	6 +/-1	230 +/-1	10	20 Max
OS70M	451,5 +1/-0,5	451 Min	600,25 +/-0,25	205 +/-2	55 Max	115	115	95 Min	70 F8	75 Max	150	50 +/-2	36 +/-1	90 +/-1	115 Min	7 +/-1	225 +/-1	12	30 Max
OS70/55M	551,5 +1/-0,5	551 Min	600,25 +/-0,25	205 +/-2	55 Max	115	115	95 Min	70 F8	75 Max	150	50 +/-2	36 +/-1	102 +/-1	115 Min	5 +/-1	320 +/-1	12	30 Max
OS80M	591,5 +1/-0,5	591 Min	670,25 +/-0,25	220 +/-2	65 Max	135	135	120 Min	80 F8	90 Max	180	50 +/-2	41 +/-1	110 +/-1	135 Min	8 +/-1	310 +/-1	15	30 Max
OS90M	751,5 +1/-0,5	751 Min	750,25 +/-0,25	225 +/-2	80 Max	155	150	160 Min	90 F8	110 Max	220	50 +/-2	46 +/-1	130 +/-1	155 Min	2 +/-1	400 +/-1	15	30 Max

Standardization by the Open-S Alliance. Revision A, May 17, 2021 | For more information please see www.opens.org