

XTR2

チルトローテータ 0-2トン



小型油圧ショベル用チルトローテータ

スチールリストの小型チルトローテータは、小型油圧ショベルにとって非常に重要な柔軟性と、構造物高さ並びに軽量化に重点を置いて開発されました。XTR2は、2トン以下の車両向けの最小のチルトカブラTCXと、2.5~4トンの車両向けのチルトローテータX04の間に位置するものである。チルトローテータを備えたコンパクトな油圧ショベルは、労働者や住民が近くを移動する、都市部の混雑した狭い現場での建設作業に適しています。チルトローテータは、油圧ショベルに優れた土工能力と効率を提供しながら、敏感なエリアでの操作性を向上させます。

XTR2チルトローテータは、多くの革新的なデザインソリューションを備えており、油圧ショベルとの接続には直付けまたはS30トップにより行います。チルトローテータのカブラ側（下側）は、S30用の油圧ロック式に加え、機械式ロック式があります。フロントピンフックを内蔵した油圧ロックバージョンは、おそらくこのクラスのチルトローテータの中で唯一、CE要件に適応したワークツールの安全性を備えています。小型油圧ショベルではダイレクトフィット構成がよく選択され、チルトローテータがディッパーアームに恒久的に取り付けられます。



最適化されたワークツールレンジ

XTR2チルトローテータ用のスチールリスト S30ワークツール一式（グレーディング、掘削、ケーブル/トレンチング、V溝バケット、汎用グラブブル、アスファルトカッター、リッパーなど）により、油圧ショベルは幅広い用途で作業ができ、効率的で汎用性の高いツールキャリアに変身します。

コントロールシステム

スチールリストは2種類のチルトローテータ制御システムを提供しています。Quantumは、人間工学、簡単な設置と燃費、リモートサポート、自動ツール認識がシステムの重要な部分を占める高度な制御システムです。4ホース比例機械制御は、より基本的なシステムです。

🔧 Teknisk specifikation

マシンインターフェース	S30	DF
チルトローテータクイックカ ブラ	S30	S30
機械重量 [ton]	0-2	0-2
最大ブレークアウト力 [kNm]	28	28
重量 から [kg]	80	80
構造物高さ [mm]	273	273
長さ [mm]	444	444
シリンダー幅 [mm]	367	335
高さ cylinder [mm]	230	230
最大チルト角 [角度]	±40	±40
ディッパーアームの最大幅 [mm]	-	125
ピン径 [mm]	-	25-35
ピン間距離 [計測単位-cc] [mm]	-	85-185
チルトトルク [kNm]	4,7	4,7
回転トルク [kNm]	1,4	1,4
グリッパー付き AUX油圧	-	-
グリッパー無し AUX油圧	1	1
つり上げフック [ton]	-	0,75
油量 [l/min]	20	20
最大圧 [bar]	210	210
AUXポート最高圧力 [bar]	-	-
安全装置	FPH	FPH

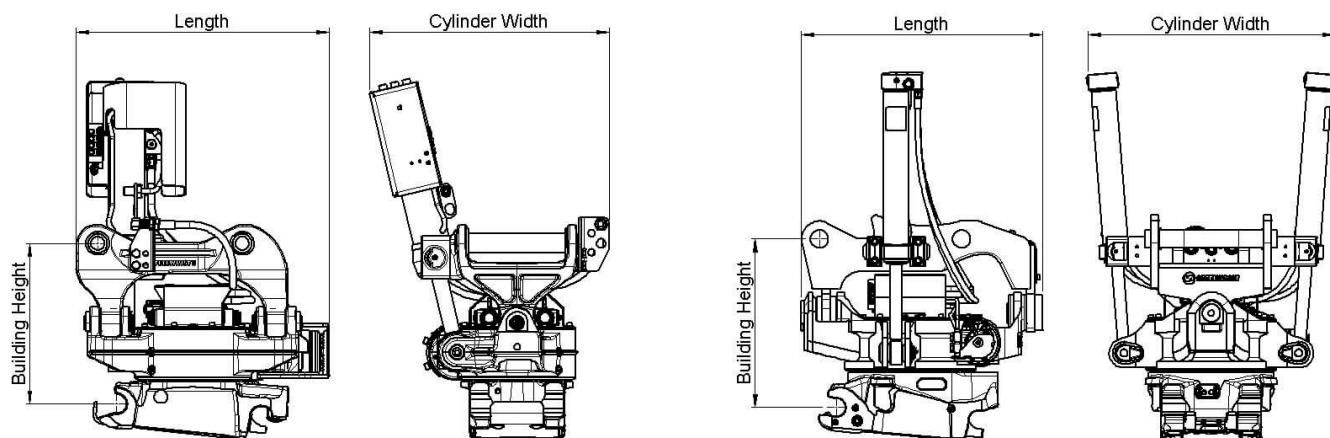

Work tools and Open-S – the world industry standard for fully automatic quick couplers



The Symmetrical Quick Coupler standard for excavators (the S-Standard) is an industry standard that was originally defined in 2006 by the Swedish Trade Association for Suppliers of Mobile Machines.

The Symmetrical standard, which is an open standard not controlled by one specific manufacturer, has since its inception grown to become a well-known coupler standard on the international market. The demand for quick couplers with integrated hydraulic couplings and electrical connectors, so called Fully Automatic Quick Couplers continue to grow.

In order to achieve interchangeability the request for a standardized and well-defined interface is therefore apparent.

As fully Automatic Quick Couplers have more intricate functions than a standard Mechanical Quick Coupler it is crucial that also non hydraulic work tools include certain features such as hardened shafts and cover plates etc. The purpose of this document is to define the technical dimensions for mechanical (non fully hydraulic) work tools to be used with Open-S Quick Couplers.

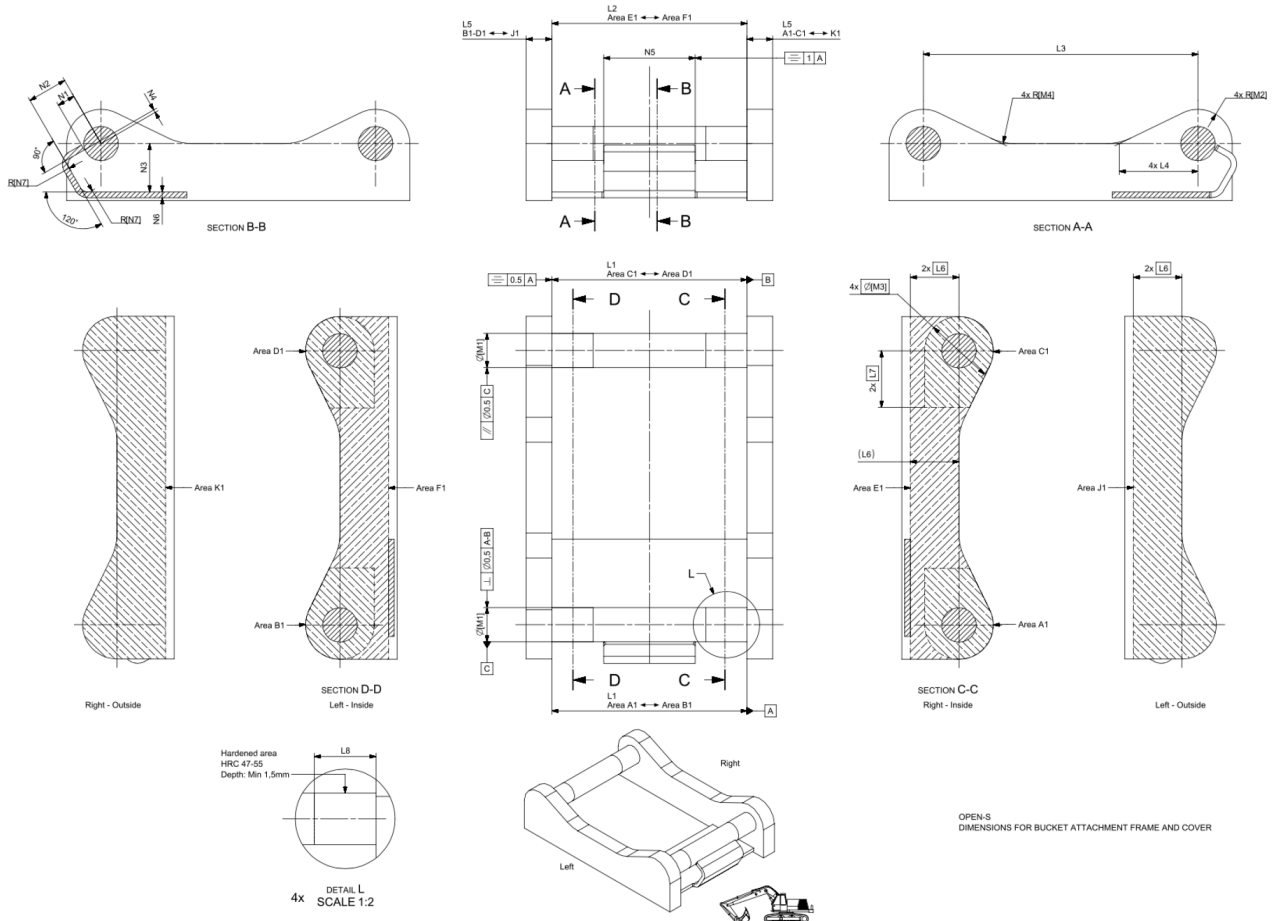

OPEN-S DIMENSIONS FOR BUCKET ATTACHMENT FRAME AND COVER

	L1 Width	L2 C. Width	L3 C-C	L4	L5 Thickn.	L6 Tot. area	L7 Tot. area	L8 Hardening	M1 Shaft D	M2 Radius	M3 Tot Area	M4	N1	N2	N3	N4 Offset	N5 Width	N6 Rec Th.	N7 Radius
OS45M	291,5 +1/-0,5	291 Min	430,25 +/-0,25	100 +/-2	40 Max	70	85	60 Min	45 f8	45 Max	90	30 +/-2	23,5 +/-1	65 +/-1	70 Min	8 +/-1	140 +/-1	8	15 Max
OS50M	271,5 +1/-0,5	271 Min	430,25 +/-0,25	100 +/-2	40 Max	70	85	70 Min	50 f8	45 Max	90	30 +/-2	26 +/-1	65 +/-1	70 Min	8 +/-1	140 +/-1	8	15 Max
OS60M	341,5 +1/-0,5	341 Min	480,25 +/-0,25	137,5 +/-2	45 Max	85	100	75 Min	60 f8	60 Max	120	30 +/-2	31 +/-1	70 +/-1	85 Min	6 +/-1	160 +/-1	10	20 Max
OS65M	441,5 +1/-0,5	441 Min	530,25 +/-0,25	152,5 +/-2	55 Max	90	110	90 Min	65 f8	65 Max	130	30 +/-2	33,5 +/-1	83 +/-1	90 Min	6 +/-1	230 +/-1	10	20 Max
OS70M	451,5 +1/-0,5	451 Min	600,25 +/-0,25	205 +/-2	55 Max	115	115	95 Min	70 f8	75 Max	150	50 +/-2	36 +/-1	90 +/-1	115 Min	7 +/-1	225 +/-1	12	30 Max
OS70/55M	551,5 +1/-0,5	551 Min	600,25 +/-0,25	205 +/-2	55 Max	115	115	95 Min	70 f8	75 Max	150	50 +/-2	36 +/-1	102 +/-1	115 Min	5 +/-1	320 +/-1	12	30 Max
OS80M	591,5 +1/-0,5	591 Min	670,25 +/-0,25	220 +/-2	65 Max	135	135	120 Min	80 f8	90 Max	180	50 +/-2	41 +/-1	110 +/-1	135 Min	8 +/-1	310 +/-1	15	30 Max
OS90M	751,5 +1/-0,5	751 Min	750,25 +/-0,25	225 +/-2	80 Max	155	150	160 Min	90 f8	110 Max	220	50 +/-2	46 +/-1	130 +/-1	155 Min	2 +/-1	400 +/-1	15	30 Max

Standardization by the Open-S Alliance. Revision A, May 17, 2021 | For more information please see www.opens.org

