

# XTR2

## Tiltrotator 0-2 tonnellate

---

### Un tiltrotator per gli escavatori più piccoli

I piccoli Tiltrotator Steelwrist sono sviluppati con particolare attenzione alla flessibilità, all'altezza di costruzione e al peso ridotto che è così importante per gli escavatori compatti. L'XTR2 si posiziona tra il più piccolo attacco inclinabile TCX per macchine inferiori a 2 tonnellate e il tiltrotator X04 per escavatori da 2,5 a 4 tonnellate. Un escavatore compatto con tiltrotator è una buona scelta per i lavori di costruzione in cantieri affollati e ristretti della città, con lavoratori e cittadini in movimento nelle vicinanze. Il tiltrotator offre maggiore manovrabilità in un'area sensibile, garantendo allo stesso tempo eccellenti capacità di movimento terra ed efficienza per l'escavatore.

Il tiltrotator XTR2 ha una serie di soluzioni di design innovative e viene fornito con un attacco Direct Fit o un top S30 per il collegamento all'escavatore. L'attacco (inferiore) del tiltrotator è disponibile nella versione idraulica per S30. La versione con blocco idraulico con il sistema di sicurezza Front Pin Lock integrato è probabilmente l'unico tiltrotator in questa categoria con un livello di sicurezza delle attrezzature per supportare i requisiti CE. Per gli escavatori compatti viene spesso scelta una configurazione Direct Fit, in cui il tiltrotator è montato in modo permanente sul braccio della benna.

### Gamma ottimizzata di attrezzature

Con un set completo di attrezzature Steelwrist S30 per il tiltrotator XTR2, come benna classificatrice, da scavo, per trincea e trapezoidale, pinza multiuso, cutter per asfalto e ripper, l'escavatore si trasforma in un efficiente e versatile portautensili in grado di lavorare in una vasta gamma di applicazioni.

### Sistemi di controllo

Steelwrist fornisce due diversi tipi di sistema di controllo per tiltrotator. La piattaforma QuantumConnect con componenti all'avanguardia rende l'installazione e il funzionamento del tiltrotator più semplici che mai. La piattaforma include le app InstallMate e QuantumConnect e, grazie alla connettività sofisticata, il sistema è sempre aggiornato. Il controllo con 4 tubi (2 linee idrauliche) utilizza il proporzionale della macchina ed è un sistema basilico.



## 🛠️ Specifiche tecniche

Tiltrotator	XTR2	XTR2		
Interfaccia Macchina	S30	DF		
Attacco Rapido del Tiltrotator	S30	S30		
Peso della macchina [ton]	0-2	0-2		
Forza di strappo max [kNm]	28	28		
Peso da [kg]	80	80		
Altezza complessiva [mm]	273	273		
Lunghezza [mm]	444	444		
Altezza cilindro [mm]	367	335		
Altezza cylinder [mm]	230	230		
Angolo massimo di inclinazione [gradi]	±40	±40		
Larghezza max braccio [mm]	-	125		
Diametro perni [mm]	-	25-35		
Distanza del perno [cc misura] [mm]	-	85-185		
Coppia di inclinazione [kNm]	4,7	4,7		
Coppia di rotazione [kNm]	1,4	1,4		
Linea idraulica AUX - con pinza	-	-		
Linea idraulica AUX - senza pinza	1	1		
Gancio di sollevamento [ton]	-	0,75		
Flusso dell'olio [l/min]	20	20		
Pressione Massima [bar]	210	210		
Pressione max funzione AUX [bar]	-	-		
Soluzione di sicurezza	FPH	FPH		

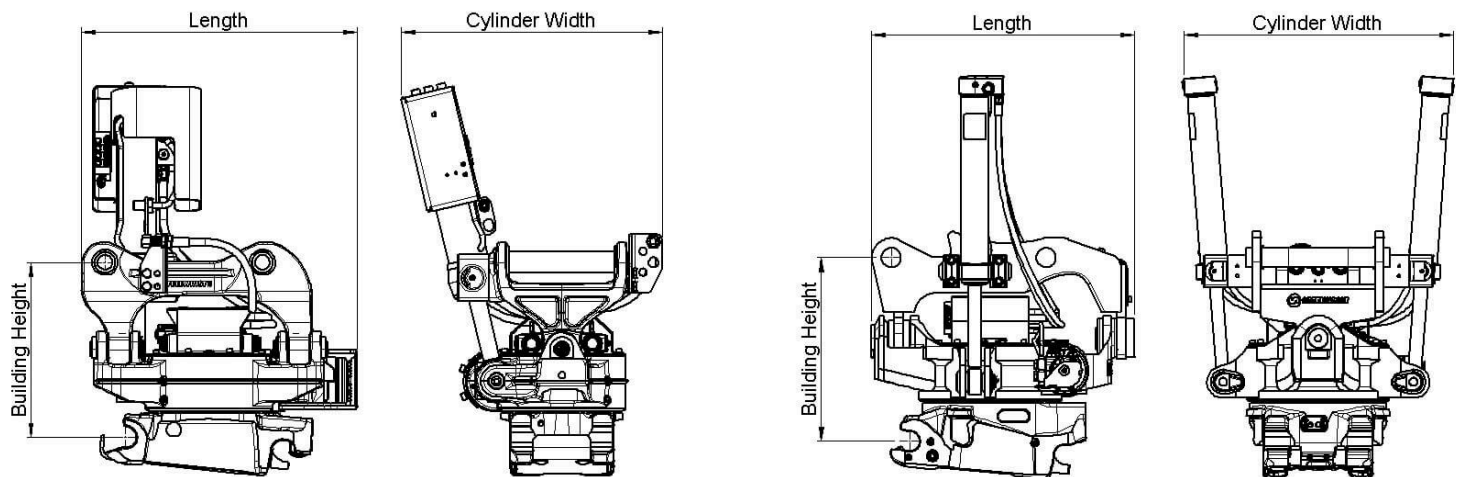

# Work tools and Open-S – the world industry standard for fully automatic quick couplers



The Symmetrical Quick Coupler standard for excavators (the S-Standard) is an industry standard that was originally defined in 2006 by the Swedish Trade Association for Suppliers of Mobile Machines.

In order to achieve interchangeability the request for a standardized and well-defined interface is therefore apparent.

The Symmetrical standard, which is an open standard not controlled by one specific manufacturer, has since its inception grown to become a well-known coupler standard on the international market. The demand for quick couplers with integrated hydraulic couplings and electrical connectors, so called Fully Automatic Quick Couplers continue to grow.

As fully Automatic Quick Couplers have more intricate functions than a standard Mechanical Quick Coupler it is crucial that also non hydraulic work tools include certain features such as hardened shafts and cover plates etc. The purpose of this document is to define the technical dimensions for mechanical (non fully hydraulic) work tools to be used with Open-S Quick Couplers.



OPEN-S DIMENSIONS FOR BUCKET ATTACHMENT FRAME AND COVER

	L1 Width	L2 C. Width	L3 C-C	L4	L5 Thickn.	L6 Tol. area	L7 Tol. area	L8 Hardening	M1 Shaft D	M2 Radius	M3 Tol Area	M4	N1	N2	N3	N4 Offset	N5 Width	N6 Rec Th.	N7 Radius
<b>OS45M</b>	291,5 +1/-0,5	291 Min	430,25 +/-0,25	100 +/-2	40 Max	70	85	60 Min	45 F8	45 Max	90	30 +/-2	23,5 +/-1	65 +/-1	70 Min	8 +/-1	140 +/-1	8	15 Max
<b>OS50M</b>	271,5 +1/-0,5	271 Min	430,25 +/-0,25	100 +/-2	40 Max	70	85	70 Min	50 F8	45 Max	90	30 +/-2	26 +/-1	65 +/-1	70 Min	8 +/-1	140 +/-1	8	15 Max
<b>OS60M</b>	341,5 +1/-0,5	341 Min	480,25 +/-0,25	137,5 +/-2	45 Max	85	100	75 Min	60 F8	60 Max	120	30 +/-2	31 +/-1	70 +/-1	85 Min	6 +/-1	160 +/-1	10	20 Max
<b>OS65M</b>	441,5 +1/-0,5	441 Min	530,25 +/-0,25	152,5 +/-2	55 Max	90	110	90 Min	65 F8	65 Max	130	30 +/-2	33,5 +/-1	83 +/-1	90 Min	6 +/-1	230 +/-1	10	20 Max
<b>OS70M</b>	451,5 +1/-0,5	451 Min	600,25 +/-0,25	205 +/-2	55 Max	115	115	95 Min	70 F8	75 Max	150	50 +/-2	36 +/-1	90 +/-1	115 Min	7 +/-1	225 +/-1	12	30 Max
<b>OS70/55M</b>	551,5 +1/-0,5	551 Min	600,25 +/-0,25	205 +/-2	55 Max	115	115	95 Min	70 F8	75 Max	150	50 +/-2	36 +/-1	102 +/-1	115 Min	5 +/-1	320 +/-1	12	30 Max
<b>OS80M</b>	591,5 +1/-0,5	591 Min	670,25 +/-0,25	220 +/-2	65 Max	135	135	120 Min	80 F8	90 Max	180	50 +/-2	41 +/-1	110 +/-1	135 Min	8 +/-1	310 +/-1	15	30 Max
<b>OS90M</b>	751,5 +1/-0,5	751 Min	750,25 +/-0,25	225 +/-2	80 Max	155	150	160 Min	90 F8	110 Max	220	50 +/-2	46 +/-1	130 +/-1	155 Min	2 +/-1	400 +/-1	15	30 Max

Standardization by the Open-S Alliance. Revision A, May 17, 2021 | For more information please see [www.opens.org](http://www.opens.org)