

# XTR10

## Tiltrotatory 6-10 tony



## Wysokowydajny tiltrotator do koparek o masie od 6 do 10 ton

Trzecia generacja tiltrotatorów Steelwrist, wprowadzona na rynek w 2024 roku, wyznacza nowe standardy wydajności i bezpieczeństwa. Seria XTR oferuje najlepszą w swojej klasie geometrię uchyłu, opatentowany system bezpieczeństwa LockSense do kontroli zablokowania osprzętu oraz OptiLube – automatyczny system smarowania zintegrowany z tiltrotatorem. To tylko część innowacji zastosowanych w trzeciej generacji tiltrotatorów Steelwrist. Oczywiście zachowano również charakterystyczną dla naszych produktów niską wysokość zabudowy.

Koparki średniej klasy znajdują zastosowanie w szerokim zakresie prac – od zagospodarowania terenu, przez budowę dróg, aż po wykonywanie fundamentów na placach budowy. Tiltrotator XTR10 zwiększa możliwości koparki, umożliwiając obrót osprzętu o 360° oraz wychylenie o 45° w każdą stronę, przy zachowaniu wyjątkowej precyzji i pełnej kontroli nad pracą maszyny. Dzięki temu operator może wykonywać więcej zadań szybciej, dokładniej i z większą swobodą.

### Zaawansowana geometria uchyłu zapewniająca płynną pracę

Nowa konstrukcja minimalizuje rozstaw siłowników podczas całego zakresu wychylenia, zapewniając płynny ruch oraz wysoką siłę uchyłu. Zoptymalizowane położenie siłowników eliminuje ryzyko kolizji z ramieniem koparki, zwiększając funkcjonalność oraz komfort pracy.

### Nowy poziom bezpieczeństwa dzięki technologii LockSense

Tiltrotator został wyposażony w opatentowany system LockSense – nowoczesne rozwiązanie wykorzystujące zaawansowane czujniki do monitorowania prawidłowego zablokowania osprzętu. Bezprzewodowa konstrukcja eliminuje przewody i złącza narażone na uszkodzenia podczas pracy w trudnych warunkach.

### Automatyczne smarowanie z systemem OptiLube

System OptiLube automatycznie zarządza procesem smarowania, zapewniając optymalne warunki pracy przez cały okres eksploatacji. Specjalnie opracowany środek smarny przeznaczony do tiltrotatorów Steelwrist zmniejsza tarcie oraz wydłuża żywotność podzespołów. System OptiLube jest zintegrowany z układem sterowania tiltrotatora, dzięki czemu na bieżąco monitoruje proces smarowania i informuje operatora o konieczności wymiany wkładu smarującego.

### Modułowa konstrukcja umożliwiająca modernizację do SQ/Open-S

Tiltrotator jest dostępny z interfejsami zgodnymi ze standardem symetrycznym S, który jest obecnie najszybciej rozwijającym się standardem szybkozłączy na świecie.

Dzięki modułowej konstrukcji tiltrotator można w przyszłości zmodernizować z interfejsu S do SQ. Steelwrist SQ to wydajna technologia automatycznego podłączania hydrauliki, umożliwiająca szybką i wygodną wymianę hydraulicznego osprzętu roboczego bez opuszczania kabiny przez operatora.

Wszystkie produkty SQ są zgodne ze standardem Open-S.

### Łatwy montaż dzięki aplikacji InstallMate

Intuicyjna aplikacja mobilna InstallMate prowadzi instalatora krok po kroku przez cały proces montażu tiltrotatora. Instrukcje dostępne są w wielu językach, dzięki czemu instalacja przebiega szybko, sprawnie i bezpiecznie.

### System sterowania

Tiltrotator jest standardowo wyposażony w nowoczesny system sterowania QuantumConnect. Zaawansowane komponenty sprawiają, że montaż, konfiguracja oraz obsługa tiltrotatora są prostsze niż kiedykolwiek wcześniej. System obejmuje aplikacje InstallMate oraz QuantumConnect, a dzięki funkcjom łączności pozostaje zawsze aktualny i gotowy do pracy.

### Chwytek o zwiększonym zasięgu i funkcjonalności (opcja)

Nowy chwytek z trzema palcami, zamontowany pod odpowiednim kątem, zwiększa zasięg roboczy koparki. Udoskonalona geometria zapewnia szerokie otwarcie oraz niemal całkowite zamknięcie chwytaka, umożliwiając wyjątkowo precyzyjne manipulowanie materiałem. Solidna konstrukcja, w tym wytrzymałe osłony siłownika, gwarantuje niezawodną pracę nawet w najtrudniejszych warunkach.

## 🔧 Specyfikacja techniczna

Tiltrotator	XTR10	XTR10	XTR10	XTR10	XTR10	XTR10	XTR10	XTR10
Interfejs maszyny	S45	SQ45	DF	DF	S50	SQ50	DF	DF
Szybkozłącze Tiltrotatora	S45	SQ45	S45	SQ45	S50	SQ50	S50	SQ50
Ciężar maszyny [ton]	6-10	6-10	6-10	6-10	6-10	6-10	6-10	6-10
Maksymalny moment obrotowy [kNm]	80	80	80	80	80	80	80	80
Waga od [kg]	315	325	335	340	325	335	340	345
Waga chwytaka [kg]	70	70	70	70	70	70	70	70
Wysokość budynku [mm]	497	497	517	517	497	497	517	517
Długość [mm]	683	683	683	683	683	683	683	683
Szerokość cylindra [mm]	692	692	692	692	692	692	692	692
Wysokość cylinder [mm]	411	411	411	411	411	411	411	411
Maksymalny kąt pochyle- nia [stopnie]	±45	±45	±45	±45	±45	±45	±45	±45
Maksymalna szerokość ra- mienia łyżki [mm]	-	-	228	228	-	-	228	228
Średnica sworznia [mm]	-	-	45-60	45-60	-	-	45-60	45-60
Odległość pinów [cc-me- asure] [mm]	-	-	250-420	250-420	-	-	250-420	250-420
Moment przechyłu [kNm]	33	33	33	33	33	33	33	33
Moment obrotowy [kNm]	8,1	8,1	8,1	8,1	8,1	8,1	8,1	8,1
Dodatki hydrauliczne z uchwytem	1	1	1	1	1	1	1	1
Dodatki hydrauliczne bez uchwytu	2	2	2	2	2	2	2	2
Podnośnik [ton]	-	-	3	3	-	-	3	3
Przepływ oleju [l/min]	100	100	100	100	100	100	100	100
Maksymalne ciśnienie [bar]	220	220	220	220	220	220	220	220
Maks. ciśnienie oddzielne- go AUX [bar]	350	350	350	350	350	350	350	350
Rozwiązanie bezpieczeń- stwa	LockSense	LockSense	LockSense	LockSense	LockSense	LockSense	LockSense	LockSense

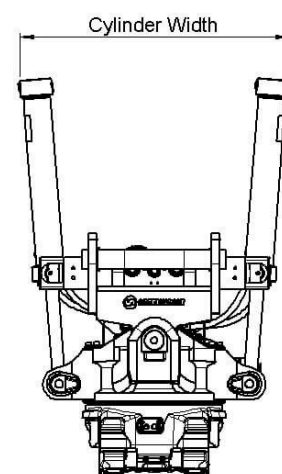
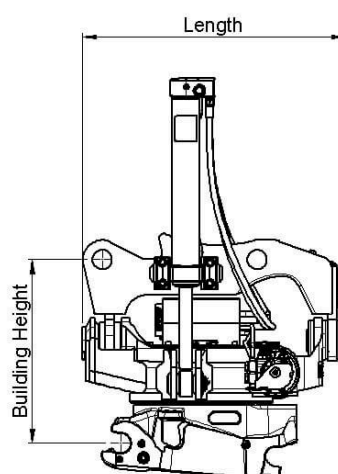
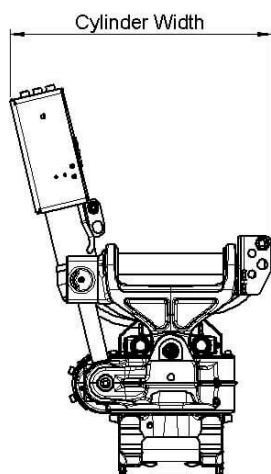
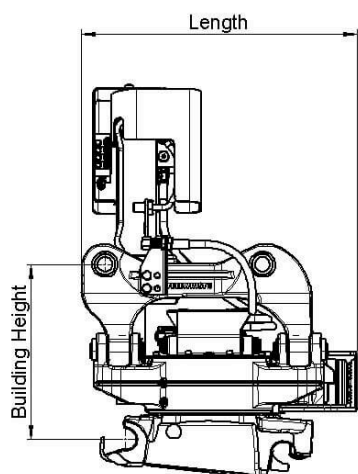

# Work tools and Open-S – the world industry standard for fully automatic quick couplers



The Symmetrical Quick Coupler standard for excavators (the S-Standard) is an industry standard that was originally defined in 2006 by the Swedish Trade Association for Suppliers of Mobile Machines.

In order to achieve interchangeability the request for a standardized and well-defined interface is therefore apparent.

The Symmetrical standard, which is an open standard not controlled by one specific manufacturer, has since its inception grown to become a well-known coupler standard on the international market. The demand for quick couplers with integrated hydraulic couplings and electrical connectors, so called Fully Automatic Quick Couplers continue to grow.

As fully Automatic Quick Couplers have more intricate functions than a standard Mechanical Quick Coupler it is crucial that also non hydraulic work tools include certain features such as hardened shafts and cover plates etc. The purpose of this document is to define the technical dimensions for mechanical (non fully hydraulic) work tools to be used with Open-S Quick Couplers.



OPEN-S DIMENSIONS FOR BUCKET ATTACHMENT FRAME AND COVER

	L1 Width	L2 C. Width	L3 C-C	L4	L5 Thickn.	L6 Tol. area	L7 Tol. area	L8 Hardening	M1 Shaft D	M2 Radius	M3 Tol Area	M4	N1	N2	N3	N4 Offset	N5 Width	N6 Rec Th.	N7 Radius
<b>OS45M</b>	291,5 +1/-0,5	291 Min	430,25 +/-0,25	100 +/-2	40 Max	70	85	60 Min	45 F8	45 Max	90	30 +/-2	23,5 +/-1	65 +/-1	70 Min	8 +/-1	140 +/-1	8	15 Max
<b>OS50M</b>	271,5 +1/-0,5	271 Min	430,25 +/-0,25	100 +/-2	40 Max	70	85	70 Min	50 F8	45 Max	90	30 +/-2	26 +/-1	65 +/-1	70 Min	8 +/-1	140 +/-1	8	15 Max
<b>OS60M</b>	341,5 +1/-0,5	341 Min	480,25 +/-0,25	137,5 +/-2	45 Max	85	100	75 Min	60 F8	60 Max	120	30 +/-2	31 +/-1	70 +/-1	85 Min	6 +/-1	160 +/-1	10	20 Max
<b>OS65M</b>	441,5 +1/-0,5	441 Min	530,25 +/-0,25	152,5 +/-2	55 Max	90	110	90 Min	65 F8	65 Max	130	30 +/-2	33,5 +/-1	83 +/-1	90 Min	6 +/-1	230 +/-1	10	20 Max
<b>OS70M</b>	451,5 +1/-0,5	451 Min	600,25 +/-0,25	205 +/-2	55 Max	115	115	95 Min	70 F8	75 Max	150	50 +/-2	36 +/-1	90 +/-1	115 Min	7 +/-1	225 +/-1	12	30 Max
<b>OS70/55M</b>	551,5 +1/-0,5	551 Min	600,25 +/-0,25	205 +/-2	55 Max	115	115	95 Min	70 F8	75 Max	150	50 +/-2	36 +/-1	102 +/-1	115 Min	5 +/-1	320 +/-1	12	30 Max
<b>OS80M</b>	591,5 +1/-0,5	591 Min	670,25 +/-0,25	220 +/-2	65 Max	135	135	120 Min	80 F8	90 Max	180	50 +/-2	41 +/-1	110 +/-1	135 Min	8 +/-1	310 +/-1	15	30 Max
<b>OS90M</b>	751,5 +1/-0,5	751 Min	750,25 +/-0,25	225 +/-2	80 Max	155	150	160 Min	90 F8	110 Max	220	50 +/-2	46 +/-1	130 +/-1	155 Min	2 +/-1	400 +/-1	15	30 Max

Standardization by the Open-S Alliance. Revision A, May 17, 2021 | For more information please see [www.opens.org](http://www.opens.org)