

# XR20

## Attacchi rotanti 12-20 tonnellate



### Attacco rotante per escavatori da 12 a 20 tonnellate

Gli attacchi rotanti Steelwrist offrono un nuovo livello di versatilità e precisione rispetto a un attacco rapido standard. La flessibilità fornita dall'attacco rotante XR20 rende il vostro escavatore in grado di svolgere una varietà di compiti, massimizzando l'utilizzo della macchina. Progettato per performare, il nostro robusto attacco consente una rotazione precisa ed efficiente di qualsiasi attrezzatura. Con la libertà di rotazione completa a 360° ottieni la massima manovrabilità ed efficacia.

Gli escavatori dotati di attacchi rotanti diventano macchine più versatili che possono cambiare facilmente le attrezzature per scavare, sollevare, frantumare o utilizzare una pinza, rendendoli adatti a un'ampia gamma di applicazioni nell'edilizia, demolizione, paesaggistica e altro ancora.



#### Design compatto e facile installazione

L'attacco rotante Steelwrist XR20 ha un design robusto pur mantenendo un'altezza e un peso ridotti. L'installazione è semplice e veloce poiché non è richiesto un sistema di controllo separato. La macchina deve essere dotata di almeno una linea ausiliaria a doppio effetto e una linea ausiliaria aggiuntiva può essere utilizzata per azionare il box pinze (opzione) o un'attrezzatura idraulica sotto l'attacco rotante

#### Design modulare per l'aggiornamento a SQ/Open-S

L'attacco rotante XR20 è disponibile con interfacce che seguono lo standard simmetrico (standard S), che è lo standard in più rapida crescita a livello internazionale. Grazie al design modulare è possibile aggiornare il tiltrator da S a SQ. Steelwrist SQ è la nostra tecnologia di collegamento automatico dell'olio ad alte prestazioni utilizzata per sostituire e collegare facilmente le attrezzature idrauliche sull'escavatore. Naturalmente tutti i prodotti SQ sono conformi allo standard Open-S.

#### Giunto girevole ad alto flusso per capacità migliorate

I nostri attacchi rotanti sono dotati di giunti girevoli ad alto flusso, che consentono l'uso di attrezzature di lavoro a flusso elevato come martelli idraulici, compattatori e pinze. Il design del giunto girevole ad alto flusso garantisce la massima efficienza del flusso, consentendo alle tue attrezzature di funzionare al meglio.

#### Tecnologia di sicurezza innovativa LockSense

Dotati della nostra tecnologia brevettata LockSense, gli attacchi rotanti Steelwrist offrono un sistema avanzato di bloccaggio delle attrezzature basato su sensori. Questa tecnologia fornisce una soluzione robusta e sicura per il cambio sicuro delle attrezzature, conforme alle normative di sicurezza.

#### Box Pinza (Opzionale)

La pinza a 3 dita angolata verso il basso estende la portata del tuo escavatore. Con la sua geometria migliorata offre un'ampia apertura e una chiusura quasi completa e gestisce gli oggetti con una precisione senza pari. Il design robusto, compresi i robusti coperchi dei cilindri, garantisce un funzionamento regolare in tutti i lavori.

#### Sensore di rotazione assoluto (opzionale)

Aggiorna il tuo attacco con un sensore di rotazione assoluta per migliorare precisione, controllo e integrazione con i sistemi di controllo della macchina (MCS).

## **Teknisk specifikation**

Attacco rapido	S60	SQ60
Peso della macchina [ton]	12-20	12-20
Forza di strappo max [kNm]	180	180
Peso da [kg]	490	490
Altezza complessiva [mm]	487	487
Lunghezza [mm]	925	925
Larghezza max braccio [mm]	335	335
Diametro perni [mm]	60-80	60-80
Distanza del perno [cc misura] [mm]	300-500	300-500
Coppia di rotazione [kNm]	8,8	8,8
Linea idraulica AUX - con pinza	1	1
Linea idraulica AUX - senza pinza	2	2
Gancio di sollevamento [ton]	8	8
Portata dell'olio [l/min]	65	65
Pressione Massima [bar]	210	210
Pressione max funzione AUX [bar]	350	350
Soluzione di sicurezza	LockSense	LockSense

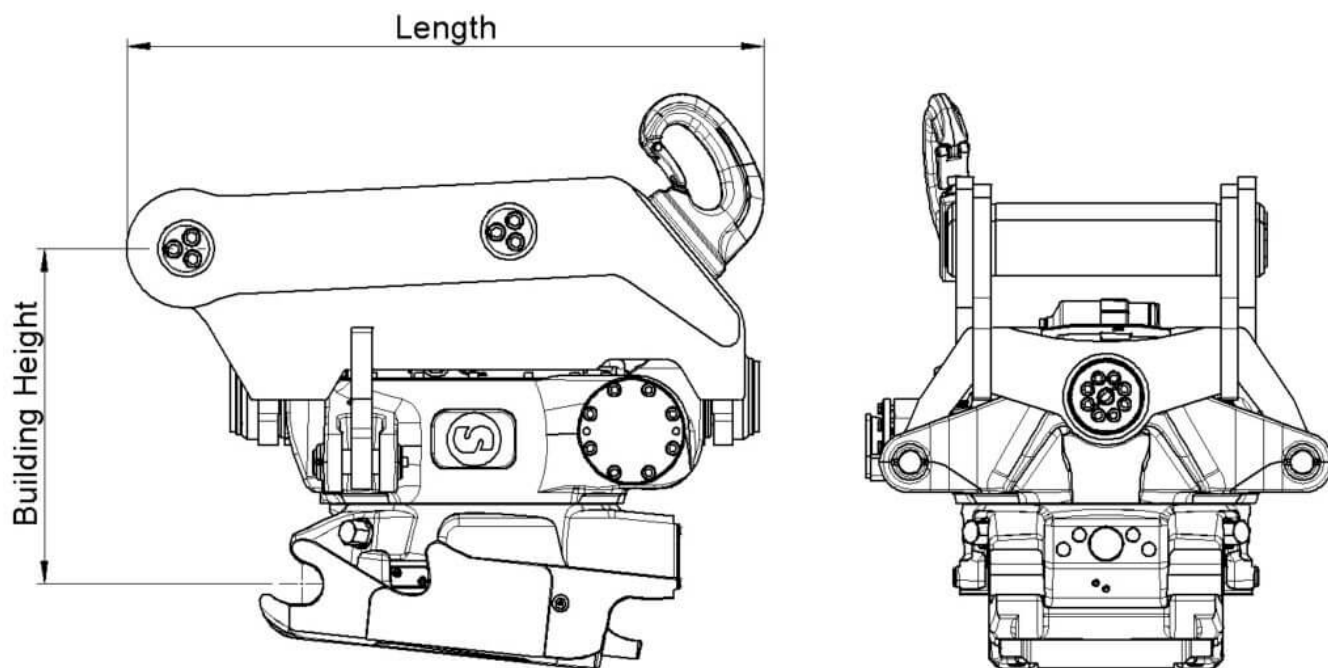

### Symmetrical Quick Couplers for Excavators (S-standard)

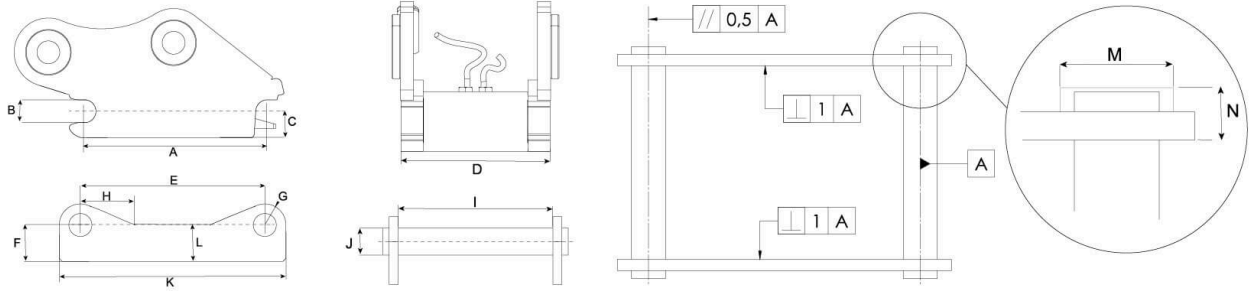

Dimensions and tolerance table

Measurements (mm)	S30 /150	S30 /180	S40	S40 /240	S45	S50	S60	S70	S80	S90 /620	S90 /750	S100	S120
A	199,8 ±0,2	229,8 ±0,2	299,8 ±0,2	299,8 ±0,2	429,8 ±0,2	429,8 ±0,2	479,8 ±0,2	599,8 ±0,2	669,8 ±0,2	749,8 ±0,2	749,8 ±0,2	899,8 ±0,2	924,8 ±0,2
B	30 H9	30 H9	40 H9	40 H9	45 H9	50 H9	60 H9	70 H9	80 H9	90 H9	90 H9	100 H9	120 H9
C	Max 40	Max 45	Max 50	Max 50	Max 65	Max 65	Max 80	Max 100	Max 115	Max 125	Max 125	Max 150	Max 200
D	148 ±1	178 ±1	198 ±1	238 ±1	288 ±1	268 ±1	338 ±1	448 ±1	568 ±1	618 ±1	748 ±1	748 ±1	868 ±1
E	200,5 ±0,5	230,5 ±0,5	300,5 ±0,5	300,5 ±0,5	430,5 ±0,5	430,5 ±0,5	480,5 ±0,5	600,5 ±0,5	670,5 ±0,5	750,5 ±0,5	750,5 ±0,5	900,5 ±0,5	925,5 ±0,5
F	Min 45	Min 50	Min 55	Min 55	Min 70	Min 70	Min 85	Min 115	Min 135	Min 155	Min 155	Min 175	Min 240
G	Max 30	Max 30	Max 40	Max 40	Max 45	Max 45	Max 60	Max 75	Max 90	Max 110	Max 110	Max 125	Max 145
H	Max 85	Max 85	Max 100	Max 100	Max 125	Max 125	Max 150	Max 250	Max 250	Max 250	Max 250	Max 250	Max 250
I	152 ±1	182 ±1	202 ±1	242 ±1	292 ±1	272 ±1	342 ±1	452 ±1	592 ±1	622 ±1	752 ±1	752 ±1	872 ±1
J	30 f8	30 f8	40 f8	40 f8	45 f8	50 f8	60 f8	70 f8	80 f8	90 f8	90 f8	100 f8	120 f8
K	Max 260	Max 290	Max 380	Max 380	Max 520	Max 520	Max 600	Max 740	Max 830	Max 1000	Max 1000	Max 1150	Max 1250
L	Max 45	Max 50	Max 55	Max 55	Max 70	Max 70	Max 85	Max 115	Max 135	Max 200	Max 200	Max 250	Max 300
M	Max 62	Max 62	Max 72	Max 72	Max 77	Max 77	Max 92	Max 102	Max 122	Max 132	Max 132	Max 142	Max 162
N	Max 25	Max 25	Max 28	Max 28	Max 30	Max 30	Max 35	Max 40	Max 55	Max 70	Max 70	Max 75	Max 80

Load table

Quick Coupler Size	Width (mm)	Shaft c-c (mm)	Shaft diameter (mm)	Minimum Positive Torque (kNm)	Minimum Negative Torque (kNm)	Max recommended machine weight (ton)
S30/150	150	200	30	28	20	2
S30/180	180	230	30	28	20	2
S40	200	300	40	35	23	6
S40/240	240	300	40	40	26	7
S45	290	430	45	65	42	11
S50	270	430	50	65	42	11
S60	340	480	60	150	75	18
S70	450	600	70	300	195	30
S80	590	670	80	600	390	40
S90/620	620	750	90	1000	650	70
S90/750	750	750	90	1000	650	70
S100	750	900	100	1200	775	85
S120	925	870	120	1600	1000	100



# Work tools and Open-S – the world industry standard for fully automatic quick couplers



The Symmetrical Quick Coupler standard for excavators (the S-Standard) is an industry standard that was originally defined in 2006 by the Swedish Trade Association for Suppliers of Mobile Machines.

The Symmetrical standard, which is an open standard not controlled by one specific manufacturer, has since its inception grown to become a well-known coupler standard on the international market. The demand for quick couplers with integrated hydraulic couplings and electrical connectors, so called Fully Automatic Quick Couplers continue to grow.

In order to achieve interchangeability the request for a standardized and well-defined interface is therefore apparent.

As fully Automatic Quick Couplers have more intricate functions than a standard Mechanical Quick Coupler it is crucial that also non hydraulic work tools include certain features such as hardened shafts and cover plates etc. The purpose of this document is to define the technical dimensions for mechanical (non fully hydraulic) work tools to be used with Open-S Quick Couplers.

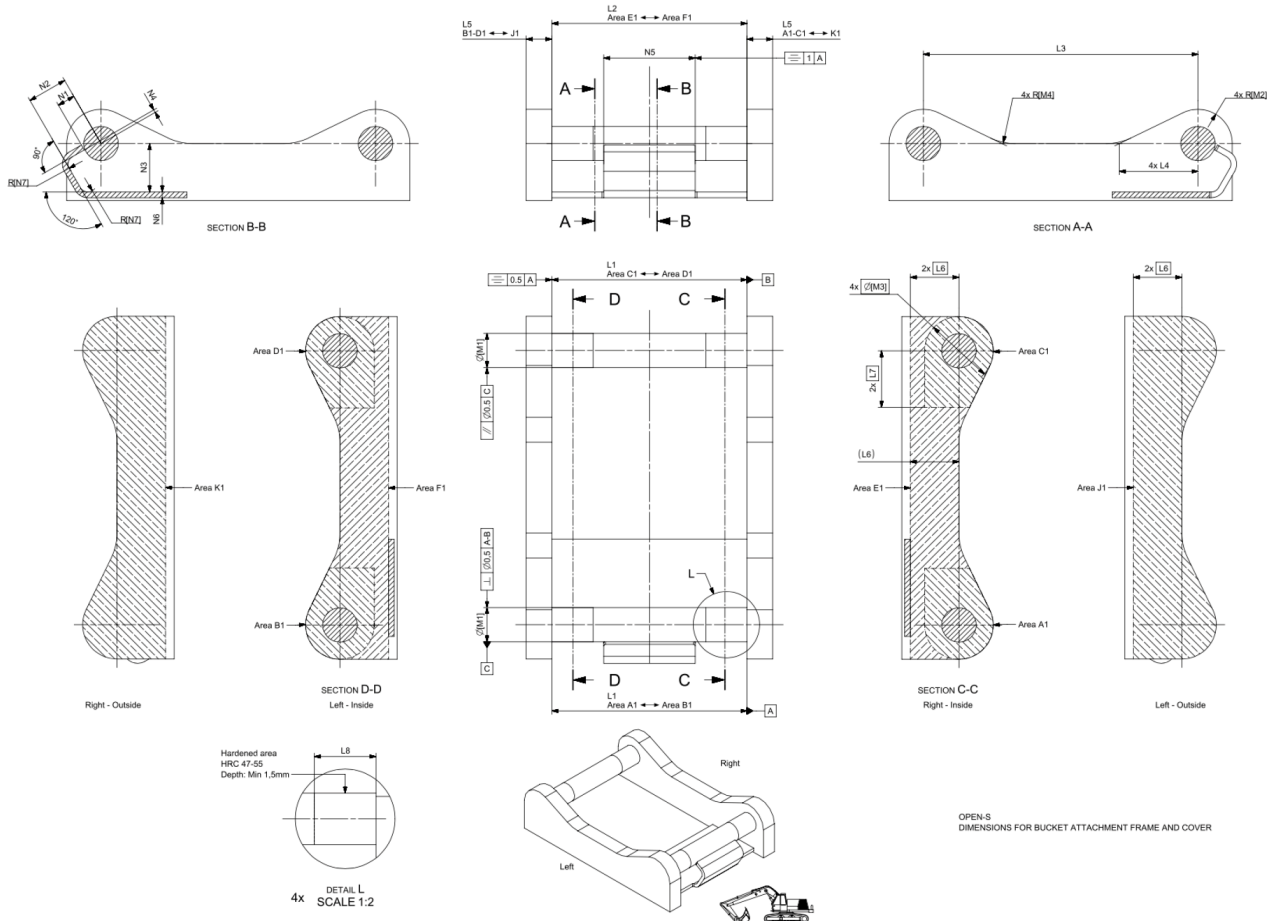

OPEN-S DIMENSIONS FOR BUCKET ATTACHMENT FRAME AND COVER

	L1 Width	L2 C. Width	L3 C-C	L4	L5 Thickn.	L6 Tot. area	L7 Tot. area	L8 Hardening	M1 Shaft D	M2 Radius	M3 Tot Area	M4	N1	N2	N3	N4 Offset	N5 Width	N6 Rec Th.	N7 Radius
<b>OS45M</b>	291,5 +1/-0,5	291 Min	430,25 +/-0,25	100 +/-2	40 Max	70	85	60 Min	45 f8	45 Max	90	30 +/-2	23,5 +/-1	65 +/-1	70 Min	8 +/-1	140 +/-1	8	15 Max
<b>OS50M</b>	271,5 +1/-0,5	271 Min	430,25 +/-0,25	100 +/-2	40 Max	70	85	70 Min	50 f8	45 Max	90	30 +/-2	26 +/-1	65 +/-1	70 Min	8 +/-1	140 +/-1	8	15 Max
<b>OS60M</b>	341,5 +1/-0,5	341 Min	480,25 +/-0,25	137,5 +/-2	45 Max	85	100	75 Min	60 f8	60 Max	120	30 +/-2	31 +/-1	70 +/-1	85 Min	6 +/-1	160 +/-1	10	20 Max
<b>OS65M</b>	441,5 +1/-0,5	441 Min	530,25 +/-0,25	152,5 +/-2	55 Max	90	110	90 Min	65 f8	65 Max	130	30 +/-2	33,5 +/-1	83 +/-1	90 Min	6 +/-1	230 +/-1	10	20 Max
<b>OS70M</b>	451,5 +1/-0,5	451 Min	600,25 +/-0,25	205 +/-2	55 Max	115	115	95 Min	70 f8	75 Max	150	50 +/-2	36 +/-1	90 +/-1	115 Min	7 +/-1	225 +/-1	12	30 Max
<b>OS70/55M</b>	551,5 +1/-0,5	551 Min	600,25 +/-0,25	205 +/-2	55 Max	115	115	95 Min	70 f8	75 Max	150	50 +/-2	36 +/-1	102 +/-1	115 Min	5 +/-1	320 +/-1	12	30 Max
<b>OS80M</b>	591,5 +1/-0,5	591 Min	670,25 +/-0,25	220 +/-2	65 Max	135	135	120 Min	80 f8	90 Max	180	50 +/-2	41 +/-1	110 +/-1	135 Min	8 +/-1	310 +/-1	15	30 Max
<b>OS90M</b>	751,5 +1/-0,5	751 Min	750,25 +/-0,25	225 +/-2	80 Max	155	150	160 Min	90 f8	110 Max	220	50 +/-2	46 +/-1	130 +/-1	155 Min	2 +/-1	400 +/-1	15	30 Max

Standardization by the Open-S Alliance. Revision A, May 17, 2021 | For more information please see [www.opens.org](http://www.opens.org)