

XR20

Pyörivät liittimet 12-20 tonnisiin



Pyörivä liitin 12-20 t kaivinkoneisiin

Steelwrist pyörivät liittimet tuovat uuden tason monipuolisuuteen ja tarkkuuteen verrattuna tavalliseen kiinnikkeeseen. XR20 pyörivä liitin tuo mukanaan joustavuutta joppka tekee kaivinkoneestasi todellisen monitoimityökalun, jolla voit tehdä uudenlaisia töitä ja maksimoida käyttöasteen. Ne on suunniteltu kovaan työhön. Vankka vaihdelaatikko mahdollistaa tarkan ja tehokkaan pyöriksen millä tahansa työkalulla. Täydellä 360°:n pyöriksellä saat maksimaalisen ohjattavuuden ja tehokkuuden.

Pyörivällä liittimellä varustetuista kaivinkoneista tulee monipuolisempia koneita, joiden tehokkuus työkalunvaihtojen sujuvuus mahdollistaa monenlaiset työt, rakentamisessa, purkamisessa, maisemoinnissa ja monissa muissa töissä.



Kompakti muotoilu ja helppo asennus

Steelwrist XR20 pyörivä liitin on rakenteeltaan erittäin jäykkä, kuitenkin matala ja keveä. Asennus on helppoa, erillistä ohjausjärjestelmää ei tarvita. Peruskoneessa on oltava yksi 2-toiminen hydrauliliini. Mikäli halutaan lisävarusteena pihkasetti tai käytetään hydraulista työkalua pyörivän liittimen alla, silloin tarvitaan sille oma kaksitoiminen hydrauliliini.

Moduulinen rakenne päivitettävissä SQ/Open S-teknologiaan

XR20 pyörivä liitin on saatavana standardoidulla S-kiinnikkeellä, joka on maailmanlaajuisesti nopeiten kasvava kiinnikestandardi. Moduulirakenteen ansiosta kauhanpyöriäjän kiinnikkeen voit päivittää S-tyypistä täysautomaattiseen SQ-versioon. Steelwrist SQ on huippuluokan öljylinjatkin kytkävä teknologia, mitä käytetään hydraulisten työkalujen vaivattomaan kytkemiseen. Kaikki SQ-tuotteet noudattavat luonnollisesti Open-S-standardia.

Suurvirtausläpivienti avaa mahdollisuuksia

Pyörivissä liittimissämme on suurvirtausläpivienti, jonka ansiosta voit käyttää vaikkapa vasaraa, tärylätkää, kouraa tai muuta suurta öljymäärää vaativaa työkalua. Suurvirtausläpivienti mahdollistaa tehokkaan öljyn virtauksen ja saat lisälaitteistasi kaiken tehokkuuden irti.

Innovatiivinen LockSense-teknologia

Patentoitu LockSense-teknologia Steelwrist pyörivissä liittimissä tarjoaa kehittyneen anturipohjaisen työkalun kiinnityksen. Ratkaisumme tarjoaa jämään ja turvallisen, direktiivit täyttävän ratkaisun työkalujen vaihtamiseen.

Pihkasetti (optio)

Kulmaan asennettu 3-sorminen pihkasetti lisää kauhanpyöriäjasi monipuolisuutta. Paremmen geometrian avulla pihdit aukeavat leveämmälle ja sulkeutuvat lähes täysin. Kappaleiden käsittelystä tulee erittäin tarkkaa. Luja rakenne, mukaanlukien vankat sylinterien suojat varmistavat saumattoman työskentelyn kaikkialla.

Absoluuttinen pyöriksanturi (lisävaruste)

Lisää tarkkuutta pyöriksanturoinnilla. Integroitavissa mittalaittejärjestelmiin (MCS).

Teknisk specifikation

Pikaliitin	S60	SQ60
Konepaino [ton]	12-20	12-20
Maksimi murtovoima [kNm]	180	180
Paino alkaen [kg]	490	490
Rakennekorkeus [mm]	487	487
Pituus [mm]	925	925
Puomin maksimi halkaisija [mm]	335	335
Tapin halkaisija [mm]	60-80	60-80
Akseliväli [cc -mitta] [mm]	300-500	300-500
Pyöritysvoima [kNm]	8,8	8,8
Lisähydrauliikka pihtien kanssa	1	1
Lisähydrauliikka ilman pihtejä	2	2
Nostokoukku [ton]	8	8
Oil Flow [l/min]	65	65
Maksimipaine [bar]	210	210
Maksimi lisähydrauliikan paine [bar]	350	350
Turvaratkaisu	LockSense	LockSense

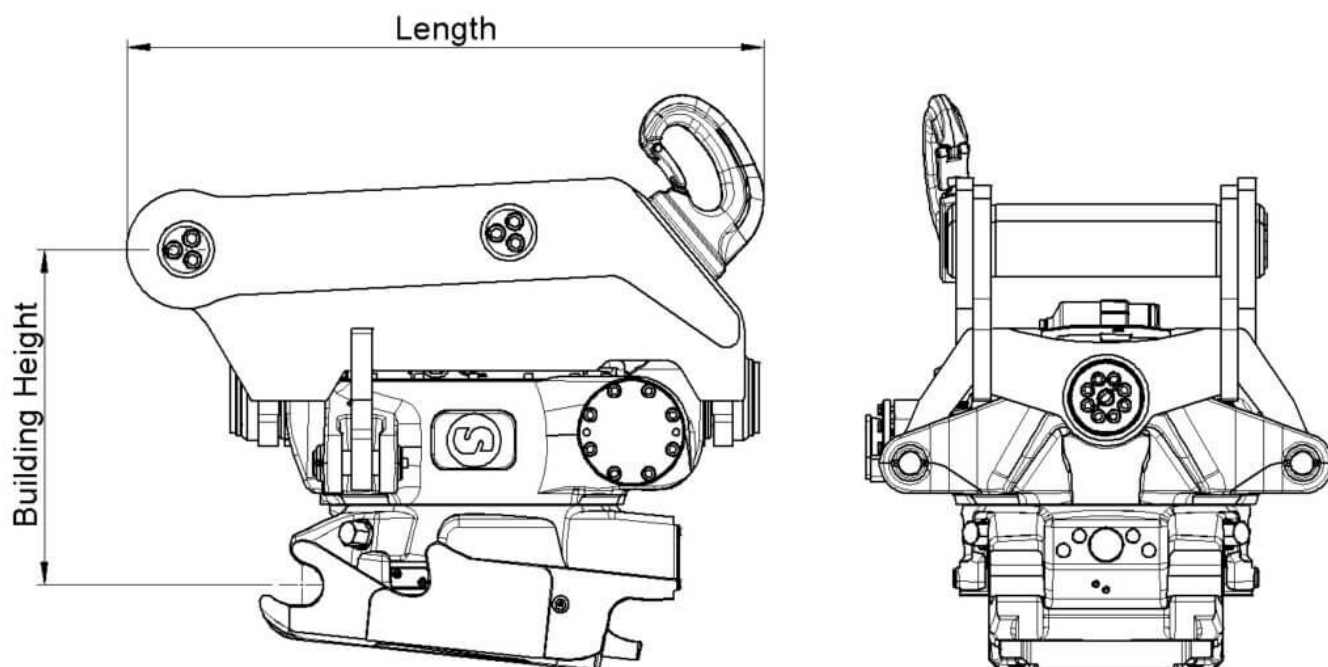

Symmetrical Quick Couplers for Excavators (S-standard)

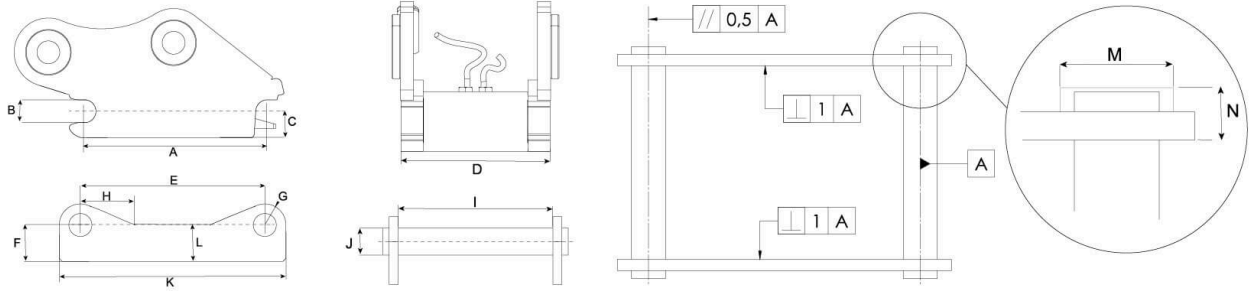

Dimensions and tolerance table

Measurements (mm)	S30 /150	S30 /180	S40	S40 /240	S45	S50	S60	S70	S80	S90 /620	S90 /750	S100	S120
A	199,8 ±0,2	229,8 ±0,2	299,8 ±0,2	299,8 ±0,2	429,8 ±0,2	429,8 ±0,2	479,8 ±0,2	599,8 ±0,2	669,8 ±0,2	749,8 ±0,2	749,8 ±0,2	899,8 ±0,2	924,8 ±0,2
B	30 H9	30 H9	40 H9	40 H9	45 H9	50 H9	60 H9	70 H9	80 H9	90 H9	90 H9	100 H9	120 H9
C	Max 40	Max 45	Max 50	Max 50	Max 65	Max 65	Max 80	Max 100	Max 115	Max 125	Max 125	Max 150	Max 200
D	148 ±1	178 ±1	198 ±1	238 ±1	288 ±1	268 ±1	338 ±1	448 ±1	568 ±1	618 ±1	748 ±1	748 ±1	868 ±1
E	200,5 ±0,5	230,5 ±0,5	300,5 ±0,5	300,5 ±0,5	430,5 ±0,5	430,5 ±0,5	480,5 ±0,5	600,5 ±0,5	670,5 ±0,5	750,5 ±0,5	750,5 ±0,5	900,5 ±0,5	925,5 ±0,5
F	Min 45	Min 50	Min 55	Min 55	Min 70	Min 70	Min 85	Min 115	Min 135	Min 155	Min 155	Min 175	Min 240
G	Max 30	Max 30	Max 40	Max 40	Max 45	Max 45	Max 60	Max 75	Max 90	Max 110	Max 110	Max 125	Max 145
H	Max 85	Max 85	Max 100	Max 100	Max 125	Max 125	Max 150	Max 250	Max 250	Max 250	Max 250	Max 250	Max 250
I	152 ±1	182 ±1	202 ±1	242 ±1	292 ±1	272 ±1	342 ±1	452 ±1	592 ±1	622 ±1	752 ±1	752 ±1	872 ±1
J	30 f8	30 f8	40 f8	40 f8	45 f8	50 f8	60 f8	70 f8	80 f8	90 f8	90 f8	100 f8	120 f8
K	Max 260	Max 290	Max 380	Max 380	Max 520	Max 520	Max 600	Max 740	Max 830	Max 1000	Max 1000	Max 1150	Max 1250
L	Max 45	Max 50	Max 55	Max 55	Max 70	Max 70	Max 85	Max 115	Max 135	Max 200	Max 200	Max 250	Max 300
M	Max 62	Max 62	Max 72	Max 72	Max 77	Max 77	Max 92	Max 102	Max 122	Max 132	Max 132	Max 142	Max 162
N	Max 25	Max 25	Max 28	Max 28	Max 30	Max 30	Max 35	Max 40	Max 55	Max 70	Max 70	Max 75	Max 80

Load table

Quick Coupler Size	Width (mm)	Shaft c-c (mm)	Shaft diameter (mm)	Minimum Positive Torque (kNm)	Minimum Negative Torque (kNm)	Max recommended machine weight (ton)
S30/150	150	200	30	28	20	2
S30/180	180	230	30	28	20	2
S40	200	300	40	35	23	6
S40/240	240	300	40	40	26	7
S45	290	430	45	65	42	11
S50	270	430	50	65	42	11
S60	340	480	60	150	75	18
S70	450	600	70	300	195	30
S80	590	670	80	600	390	40
S90/620	620	750	90	1000	650	70
S90/750	750	750	90	1000	650	70
S100	750	900	100	1200	775	85
S120	925	870	120	1600	1000	100

Work tools and Open-S – the world industry standard for fully automatic quick couplers



The Symmetrical Quick Coupler standard for excavators (the S-Standard) is an industry standard that was originally defined in 2006 by the Swedish Trade Association for Suppliers of Mobile Machines.

The Symmetrical standard, which is an open standard not controlled by one specific manufacturer, has since its inception grown to become a well-known coupler standard on the international market. The demand for quick couplers with integrated hydraulic couplings and electrical connectors, so called Fully Automatic Quick Couplers continue to grow.

In order to achieve interchangeability the request for a standardized and well-defined interface is therefore apparent.

As fully Automatic Quick Couplers have more intricate functions than a standard Mechanical Quick Coupler it is crucial that also non hydraulic work tools include certain features such as hardened shafts and cover plates etc. The purpose of this document is to define the technical dimensions for mechanical (non fully hydraulic) work tools to be used with Open-S Quick Couplers.

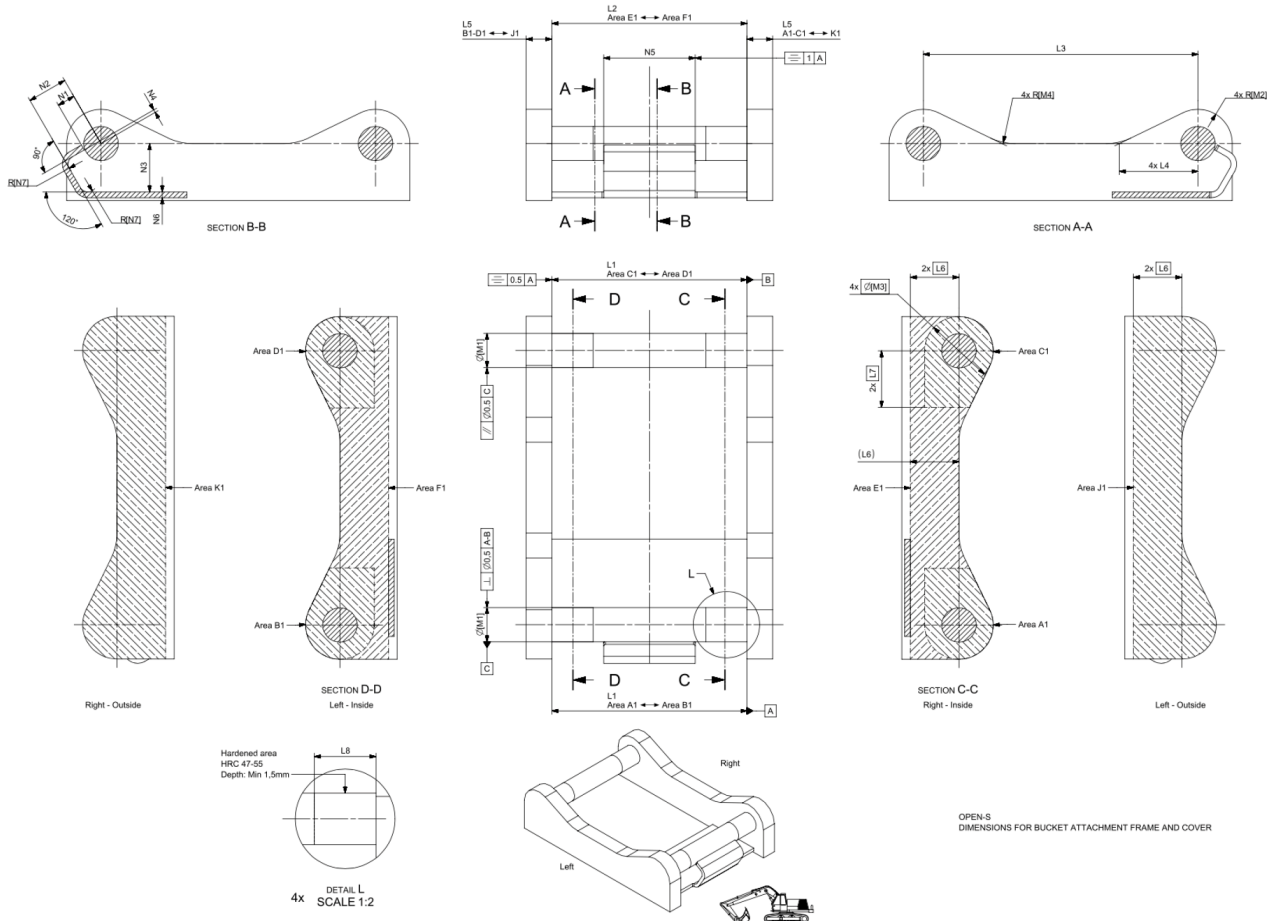

OPEN-S DIMENSIONS FOR BUCKET ATTACHMENT FRAME AND COVER

	L1 Width	L2 C. Width	L3 C-C	L4	L5 Thickn.	L6 Tol. area	L7 Tol. area	L8 Hardening	M1 Shaft D	M2 Radius	M3 Tol Area	M4	N1	N2	N3	N4 Offset	N5 Width	N6 Rec Th.	N7 Radius
OS45M	291,5 +1/-0,5	291 Min	430,25 +/-0,25	100 +/-2	40 Max	70	85	60 Min	45 f8	45 Max	90	30 +/-2	23,5 +/-1	65 +/-1	70 Min	8 +/-1	140 +/-1	8	15 Max
OS50M	271,5 +1/-0,5	271 Min	430,25 +/-0,25	100 +/-2	40 Max	70	85	70 Min	50 f8	45 Max	90	30 +/-2	26 +/-1	65 +/-1	70 Min	8 +/-1	140 +/-1	8	15 Max
OS60M	341,5 +1/-0,5	341 Min	480,25 +/-0,25	137,5 +/-2	45 Max	85	100	75 Min	60 f8	60 Max	120	30 +/-2	31 +/-1	70 +/-1	85 Min	6 +/-1	160 +/-1	10	20 Max
OS65M	441,5 +1/-0,5	441 Min	530,25 +/-0,25	152,5 +/-2	55 Max	90	110	90 Min	65 f8	65 Max	130	30 +/-2	33,5 +/-1	83 +/-1	90 Min	6 +/-1	230 +/-1	10	20 Max
OS70M	451,5 +1/-0,5	451 Min	600,25 +/-0,25	205 +/-2	55 Max	115	115	95 Min	70 f8	75 Max	150	50 +/-2	36 +/-1	90 +/-1	115 Min	7 +/-1	225 +/-1	12	30 Max
OS70/55M	551,5 +1/-0,5	551 Min	600,25 +/-0,25	205 +/-2	55 Max	115	115	95 Min	70 f8	75 Max	150	50 +/-2	36 +/-1	102 +/-1	115 Min	5 +/-1	320 +/-1	12	30 Max
OS80M	591,5 +1/-0,5	591 Min	670,25 +/-0,25	220 +/-2	65 Max	135	135	120 Min	80 f8	90 Max	180	50 +/-2	41 +/-1	110 +/-1	135 Min	8 +/-1	310 +/-1	15	30 Max
OS90M	751,5 +1/-0,5	751 Min	750,25 +/-0,25	225 +/-2	80 Max	155	150	160 Min	90 f8	110 Max	220	50 +/-2	46 +/-1	130 +/-1	155 Min	2 +/-1	400 +/-1	15	30 Max

Standardization by the Open-S Alliance. Revision A, May 17, 2021 | For more information please see www.opens.org

