

X07

液压手腕 5-7 吨



适用于5至7吨紧凑型挖掘机并进行优化的液压手腕

斯蒂瑞特小型液压手腕的开发重点是灵活性、高度低和重量轻，这对于紧凑型挖掘机非常重要。采用铸钢件，强度最高、重量轻。

配备液压手腕的紧凑型挖掘机，可胜任各种作业

紧凑型挖掘机通常用于不同的建筑项目，例如园林绿化、物料搬运、树桩清除或轻型拆除作业等。配备液压手腕后，因为现场作业时的机器移动需求被最小化，同时提高了在狭小空间的作业能力，节省时间并减少机器磨损和周围环境的影响。液压手腕在市政工程中挖掘沟渠和下水道时非常实用；与多功能抱夹配合使用，可以清理碎片或放置和搬运树木。

带液压手腕的紧凑型挖掘机，是在城市中繁华地段且狭窄的工地中进行建筑施工作业的理想选择。液压手腕在敏感区域带来更多的机动性，同时为挖掘机提供出色的土方作业能力和效率。紧凑型挖掘机通常选择直接安装配置，液压手腕永久安装到挖掘机斗杆上。

斯蒂瑞特液压快换和液压手腕遵循对称式标准（S 标准），这是国际上发展最快的快换类型。液压手腕底部快换配备了有前销锁钩（FPH）或前销锁止（FPL），具体取决于快换的尺寸，以确保安全的更换属具。无论您需要两管还是四管配置的液压手腕，都配有适合您的挖掘机的控制系统。

扩展SQ油路自动导通技术至SQ40系列产品

X07液压手腕上配备SQ40全自动快换，斯蒂瑞特SQ油路自动导通技术也可用于小型挖掘机。SQ40全自动快换允许快速更换大流量带动力属具，提供与大型SQ全自动快换相同的效率。这使得更换带动力属具变得更容易、更安全，因为无需离开驾驶室即可完成。

SQ40遵循S40的对称标准，这意味着具有此接口的现有属具接口是兼容的，客户可以直接使用它们而无需进行任何改装，可以节省昂贵的改装费用。

控制系统

斯蒂瑞特提供两种类型的控制系统。QuantumConnect 平台采用最先进的组件，使液压手腕的安装和操作比以往更加简单。该平台包括 InstallMate 和 QuantumConnect 应用程序，并且通过精密的连接使系统始终保持最新状态。四管比例控制是最基础的控制系统。

手指夹（选配）

液压手腕可选配手指夹，这将使您的挖掘机更加灵活，能够精确地搬运物料。手指夹可后期加装

集中润滑（选配）

液压手腕可以在工厂内配备集中润滑系统，可匹配市场上的所有的集中润滑系统。

X07 液压手腕还可配备 Verachttert (CW) 或 Lehnhoff (HS) 快换接口。对于 Verachttert (CW) 形式的液压手腕，通常只有直接安装式一种配置。

🔧 技术参数

液压手腕	X07	X07	X07	X07	X07	X07	X07
与主机连接形式	S40	S45	S50	DF	DF	DF	DF
液压手腕底部快换	S40	S45	S50	S40	SQ40	S45	S50
机器重量 [ton]	5-7	5-7	5-7	5-7	5-7	5-7	5-7
最大挖掘力 [kNm]	65	65	65	65	65	65	65
重量从 [kg]	195	195	195	195	195	195	195
手指夹重量 [kg]	45	55	55	45	55	55	55
高度 [mm]	370	396	396	400	395	401	401
长度 [mm]	590	633	633	651	590	651	651
摆动油缸宽度 [mm]	480	587	587	574	581	574	574
最大摆动角度 [度数]	±45	±45	±45	±45	±45	±45	±45
斗杆宽度 [mm]	-	-	-	240	240	240	240
销轴直径 [mm]	-	-	-	45-55	45-55	45-55	45-55
销距 [铲斗两销子中心距] [mm]	-	-	-	220-310	230-310	220-310	220-310
摆动扭矩 [kNm]	13,8	13,8	13,8	13,8	13,8	13,8	13,8
旋转扭矩 [kNm]	5,2	5,2	5,2	5,2	5,2	5,2	5,2
液压附件手带指夹	1	1	1	1	1	1	1
液压附件无手指夹	1	1	1	1	1	1	1
吊钩 [ton]	-	-	-	2	2	2	2
液压油流量 [l/min]	42	42	42	42	42	42	42
最大压力 [bar]	210	210	210	210	210	210	210
附件单独输出最大压力 [bar]	-	-	-	-	-	-	-
安全解决方案	FPH	FPL	FPL	FPH	FPH	FPL	FPL

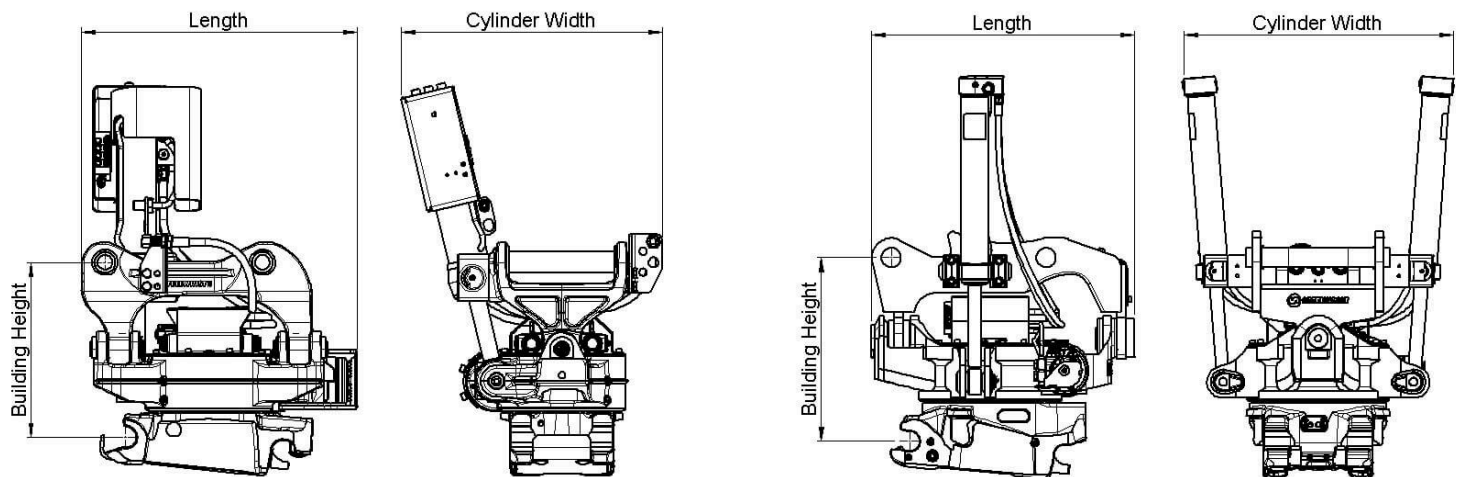

Symmetrical Quick Couplers for Excavators (S-standard)

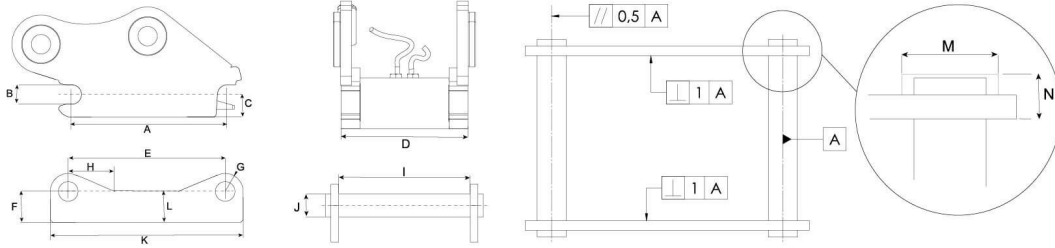

Dimensions and tolerance table

Measurements (mm)	S30 /150	S30 /180	S40	S40 /240	S45	S50	S60	S70	S80	S90 /620	S90 /750	S100	S120
A	199,8 ±0,2	229,8 ±0,2	299,8 ±0,2	299,8 ±0,2	429,8 ±0,2	429,8 ±0,2	479,8 ±0,2	599,8 ±0,2	699,8 ±0,2	749,8 ±0,2	749,8 ±0,2	899,8 ±0,2	924,8 ±0,2
-Tolerance													
B	30	30	40	40	45	50	60	70	80	90	90	100	120
-Tolerance													
C	Max 40	Max 45	Max 50	Max 50	Max 65	Max 65	Max 80	Max 100	Max 115	Max 125	Max 125	Max 150	Max 200
D	148 ±1	178 ±1	198 ±1	238 ±1	288 ±1	268 ±1	338 ±1	448 ±1	588 ±1	618 ±1	748 ±1	748 ±1	868 ±1
-Tolerance													
E	200,5 ±0,5	230,5 ±0,5	300,5 ±0,5	300,5 ±0,5	430,5 ±0,5	430,5 ±0,5	480,5 ±0,5	600,5 ±0,5	670,5 ±0,5	750,5 ±0,5	750,5 ±0,5	900,5 ±0,5	925,5 ±0,5
-Tolerance													
F	Min 45	Min 50	Min 55	Min 55	Min 70	Min 70	Min 85	Min 115	Min 135	Min 155	Min 155	Min 175	Min 240
G	Max 30	Max 30	Max 40	Max 40	Max 45	Max 45	Max 60	Max 75	Max 90	Max 110	Max 110	Max 125	Max 145
H	Max 85	Max 85	Max 100	Max 100	Max 125	Max 125	Max 150	Max 250	Max 250	Max 250	Max 250	Max 250	Max 250
I	152 ±1	182 ±1	202 ±1	242 ±1	292 ±1	272 ±1	342 ±1	452 ±1	592 ±1	622 ±1	752 ±1	752 ±1	872 ±1
-Tolerance													
J	30	30	40	40	45	50	60	70	80	90	90	100	120
-Tolerance													
K	Max 260	Max 290	Max 380	Max 380	Max 520	Max 520	Max 600	Max 740	Max 830	Max 1000	Max 1000	Max 1150	Max 1250
L	Max 45	Max 50	Max 55	Max 55	Max 70	Max 70	Max 85	Max 115	Max 135	Max 200	Max 200	Max 250	Max 300
M	Max 62	Max 62	Max 72	Max 72	Max 77	Max 77	Max 92	Max 102	Max 122	Max 132	Max 132	Max 142	Max 162
N	Max 25	Max 25	Max 28	Max 28	Max 30	Max 30	Max 35	Max 40	Max 55	Max 70	Max 70	Max 75	Max 80

Load table

Quick Coupler Size	Width (mm)	Shaft c-c (mm)	Shaft diameter (mm)	Minimum Positive Torque (kNm)	Minimum Negative Torque (kNm)	Max recommended machine weight (ton)
S30/150	150	200	30	28	20	2
S30/180	180	230	30	28	20	2
S40	200	300	40	35	23	6
S40/240	240	300	40	40	26	7
S45	290	430	45	65	42	11
S50	270	430	50	65	42	11
S60	340	480	60	150	75	18
S70	450	600	70	300	195	30
S80	590	670	80	600	390	40
S90/620	620	750	90	1000	650	70
S90/750	750	750	90	1000	650	70
S100	750	900	100	1200	775	85
S120	925	870	120	1600	1000	100